

MECCANO™

ENGINEERING & ROBOTICS

MICRONOID™ CODE MAGNA

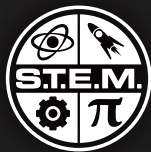

8+

Instructions
Notice de montage
Instrucciones de construcción
Bauanleitung

Bouwinstructie
Istruzioni
Instruções
Инструкции

Instrukcja
Pokyny
Útmutató
Instruccjuni





CONSTRUCTION TIPS / ASTUCES DE CONSTRUCTION

TIPS DE CONSTRUCCIÓ / TIPPS ZUM BAUEN / MONTAGETIPS / SUGGERIMENTI PER COSTRUIRE

DICAS DE MONTAGEM / РЕКОМЕНДАЦІЇ ПО СБОРКЕ / WSKAZÓWKI BUDOWANIA

KONSTRUKČNÍ TIPY / TIPY NA MONTÁŽ / ÖSSZESZERELÉSI TIPPEK / SFATURI PENTRU CONSTRUIRE

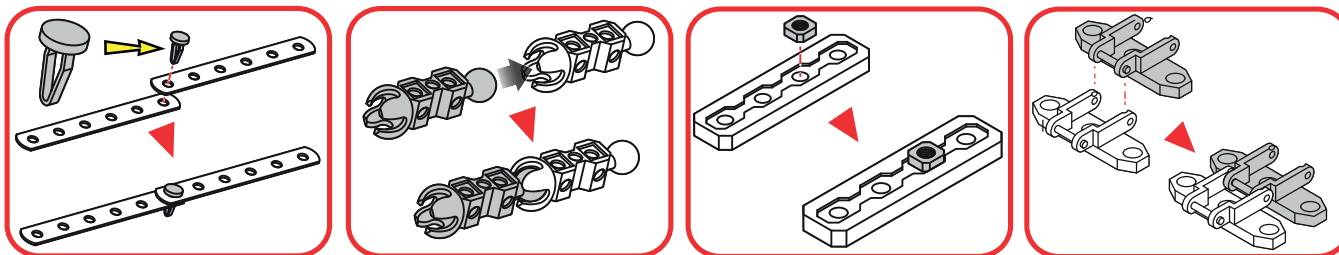
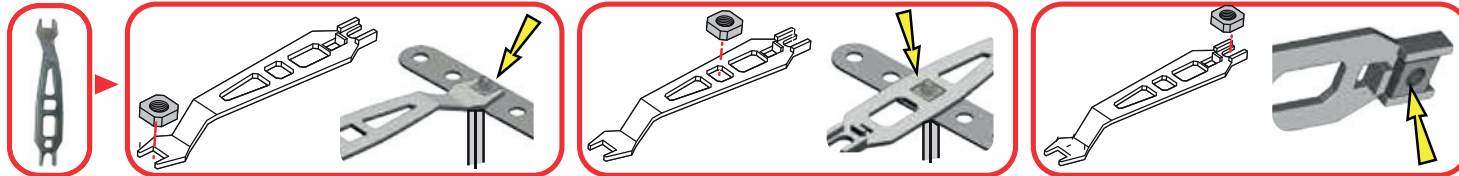
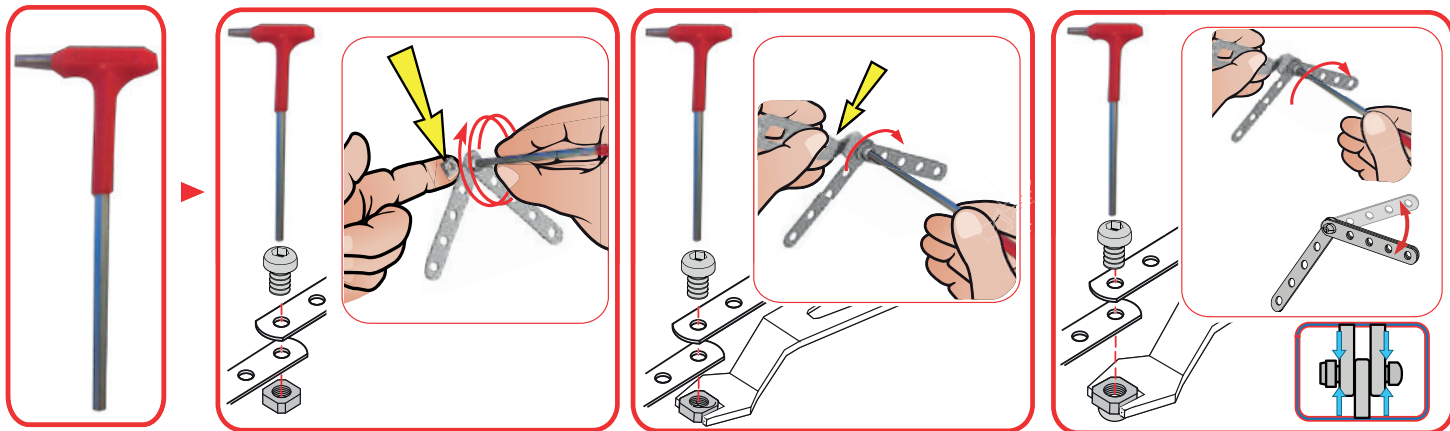

TABLE OF CONTENTS / SOMMAIRE

ÍNDICE / INHALTSVERZEICHNIS / INHOUD / INDICE / СОДЕРЖАНИЕ

SPIS TREŚCI / OBSAH / TARTALOMJEGYZÉK / CUPRINS



EN. Content: 127 parts, 1 USB cable, 1 Motorized Micro Module, 2 real tools and 1 instruction sheet for 1 model.
FR. Contenu : 127 pièces, 1 câble USB, 1 micro module motorisé, 2 vrais outils et 1 notice de montage pour 1 modèle.
ES. Contenido: 127 piezas, 1 cable USB, 1 micro módulo motorizado, 2 herramientas reales y 1 hoja de instrucciones para 1 modelo.
DE. Inhalt: 127 Teile, 1 USB-Kabel, 1 Micro-Motor-Modul, 2 echte Werkzeuge, 1 Bauanleitung für 1 Modell.
NL. Inhoud: 127 onderdelen, 1 USB-kabel, 1 gemotoriseerde micro-module, 2 stuks gereedschap en 1 bouw instructie voor 1 model.
IT. Contenuto: 127 pezzi, 1 cavo USB, 1 micro modulo motorizzato, 2 attrezzi e 1 guida per l'uso per 1 modello.
PT. Conteúdo: 127 peças, 1 cabo USB, 1 micro módulo motorizado, 2 ferramentas reais e 1 folha de instruções para 1 modelo.
RU. В комплекте: 127 деталей, 1 USB-кабель, 1двигающийся микромодуль, 2 настоящих инструмента и 1 инструкция по сборке 1 модели.
PL. Zawartość: 127 elementów, 1 kabel USB, 1 mikromodul z silnikiem, 2 prawdziwe narzędzia i 1 karta z instrukcjami dla 1 modelu.
CZ. Obsah: 127 dílů, 1 kabel USB, 1 mikromodul s motorkem, 2 skutečné nástroje a 1 list s pokyny pro 1 model.
SK. Obsah: 127 dielov, 1 kábel USB, 1 mikromodul s motorčekom, 2 skutočné nástroje a 1 hárok s pokynmi pre 1 model.
HU. Tartalom: 127 alkatrész, 1 USB-kábel, 1 motorizált mikromodul, 2 valódi szerszám és 1 db 1 modellhez tartozó felhasználói útmutató.
RO. Conținut: 127 de piese, 1 cablu USB, 1 micro-modul motorizat, 2 instrumente reale și 1 fișă cu instrucțiuni pentru 1 model.

FCC Statement: This device complies with Part 15 of the FCC rules. Operation is subject to the following two conditions:

(1) This device may not cause harmful interference, and (2) This device must accept any interference received, including interference that may cause undesired operation.

This equipment has been tested and found to comply with the limits for Class B digital devices pursuant to Part 15 of the FCC rules. These limits are designed to provide reasonable protection against harmful interference to radio communications. This equipment generates, uses and can radiate radio frequency energy and, if not installed and used in accordance with the instruction, may cause harmful interference to radio communication. However, there is no guarantee that interference will not occur in a particular installation. If this toy does cause interference to radio or television reception (you can check this by turning the toy off and on while listening for the interference), one or more of the following measures may be useful:

- Reorient or relocate the receiving antenna.
- Increase the separation between the toy and the radio or the TV.
- Consult the dealer or an experienced TV-radio technician for help.

NOTE: Changes, adjustments or modifications to this unit, including but not limited to, replacement of any transmitter component (crystal, semiconductor, etc) could result in a violation of FCC rules under part 15 and/or 95 and must be expressly approved by Spin Master Ltd. or they could void the user's authority to operate the equipment.

Déclaration FCC : Le présent appareil est conforme à l'article 15 de la réglementation de la FCC. L'exploitation est autorisée aux deux conditions suivantes :

(1) l'appareil ne doit pas produire de brouillage, et (2) l'appareil doit accepter tout brouillage radioélectrique subi, même si le brouillage est susceptible d'en compromettre le fonctionnement.

Cet équipement a été testé et jugé conforme aux limites de la classe B pour les équipements numériques en vertu de l'article 15 de la réglementation de la FCC. Ces limites ont été instaurées pour assurer une protection raisonnable contre toute interférence nuisible avec les communications radio. Cet équipement génère, utilise et peut émettre de l'énergie de fréquence radio. S'il n'est pas installé et utilisé selon le mode d'emploi, il peut causer des interférences nuisibles aux communications radio. Cependant, il n'existe aucune garantie contre ces interférences dans le cas où l'installation ne serait pas conforme. Si ce jouet cause des interférences à la réception radio ou télévisée (ce qui est vérifiable en l'éteignant, puis en le rallumant tout en écoutant s'il y a des interférences), suivre une ou plusieurs des recommandations suivantes :

- Réorienter ou déplacer l'antenne réceptrice.
- Augmenter la distance entre le jouet et la radio ou la télévision.
- Consulter le revendeur ou demander l'aide d'un technicien radio/TV expérimenté.

REMARQUE : tout changement, réglage ou modification de cet appareil, incluant mais ne se limitant pas au remplacement de tout composant du transmetteur (cristal, semi-conducteur, etc.), pourrait constituer une violation de l'article 15 et/ou 95 de la réglementation de la FCC, et doit être expressément approuvé par Spin Master Ltd., sous peine d'entraîner l'annulation du droit de l'utilisateur d'exploiter l'équipement.

Declaración de la FCC: Este dispositivo cumple con la sección 15 de la normativa de la FCC. El funcionamiento está sujeto a estas dos siguientes condiciones:

(1) el dispositivo no debe causar interferencias dañinas, y (2) el dispositivo debe admitir la recepción de cualquier tipo de interferencia, incluidas aquellas que puedan causar un funcionamiento indeseado.





Este equipo ha sido probado y cumple los límites para dispositivos de clase B digital establecidos en la sección 15 de la normativa de la FCC. Estos límites han sido diseñados para proporcionar una protección razonable contra la interferencia dañina en las comunicaciones por radio. Este equipo genera, utiliza y emite energía en forma de radiofrecuencias, por lo que si no se instala y utiliza como indican las instrucciones, podría provocar interferencias dañinas en comunicaciones de radio. No obstante, no se puede garantizar que no habrá interferencias en una instalación determinada. Si este juguete provoca interferencias en la recepción de radio o televisión (puede comprobarlo apagando y encendiendo el juguete mientras escucha si se producen interferencias), puede tomar alguna de las siguiente medidas:

- Reorientar o cambiar de lugar la antena receptora
- Aumentar la separación entre el juguete y la radio o el televisor
- Consultar con el vendedor o un técnico de televisión y radio si necesita asistencia adicional.

NOTA: Los cambios, los ajustes o las modificaciones realizados en este dispositivo, como, entre otros, la sustitución de cualquier componente transmisor (cristal, semiconductor, etc.) podría suponer la infracción de las secciones 15 y 95 de la normativa de la FCC, y debe ser explícitamente aprobada por Spin Master Ltd.; en caso contrario, el usuario podría verse privado del derecho de operar el equipo.

CAN ICES-3(B)/NMB-3(B)

1

-  x2
-  x4
-  | 9,5 mm | x4
-  x4

-  S2
- 1:1

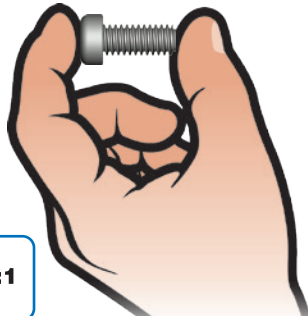



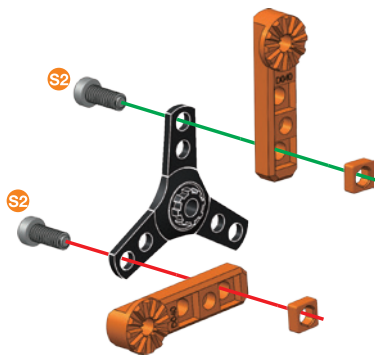

-  D277
- 1:1



4

2

-  x1
-  x1
-  x1
-  | 23 mm | x2
-  | 15/16" | x2

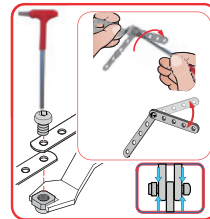

-  B3
- 1:1

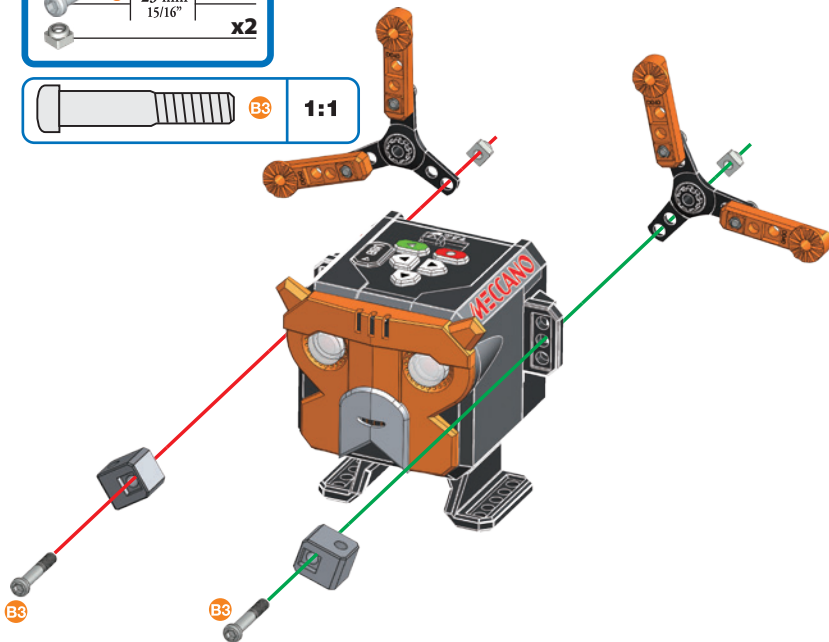

3

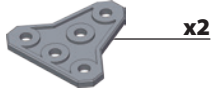

x2

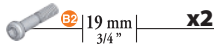

x2



x2

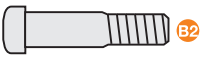
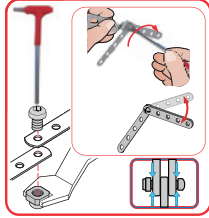

B2

1:1

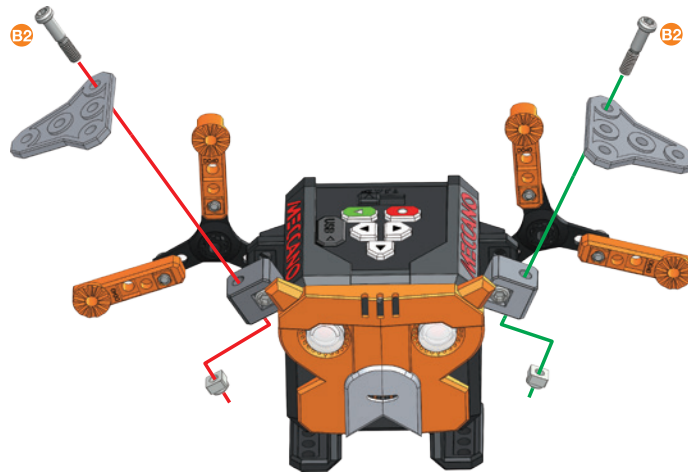

4

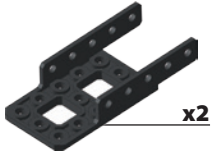

x2



x4

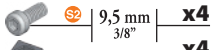

x4



x4

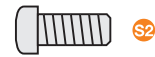

S2



D277

1:1

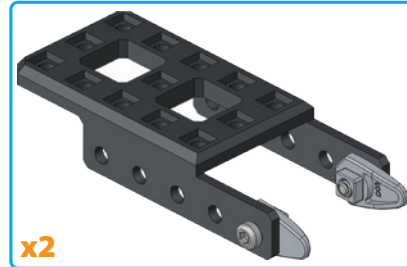
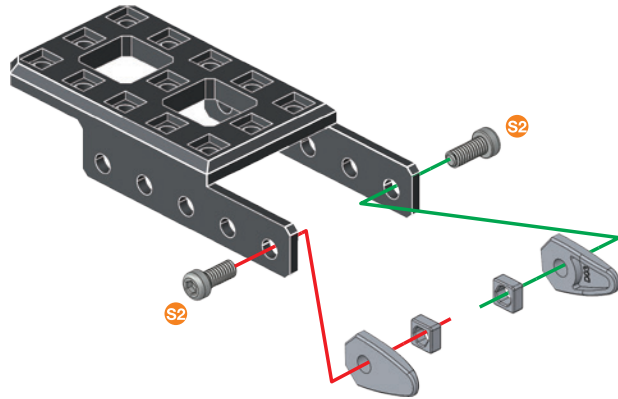

x2

5

5

	x1	
	x1	
	S2	
	9,5 mm 3/8"	x1
	S1	
	5,8 mm 15/64"	x1
	x1	
	x1	

1:1

2

1

6

	x1	
	x1	
	S2	
	9,5 mm 3/8"	x1
	S1	
	5,8 mm 15/64"	x1
	x1	
	x1	

1:1

2

1

7

③ + ⑤ + ⑥ +

	S3	
	12 mm 1/2"	x2
	x2	
	x2	

1:1

3

8

	x1
	x1
	x1

	S3	1:1
--	-----------	------------

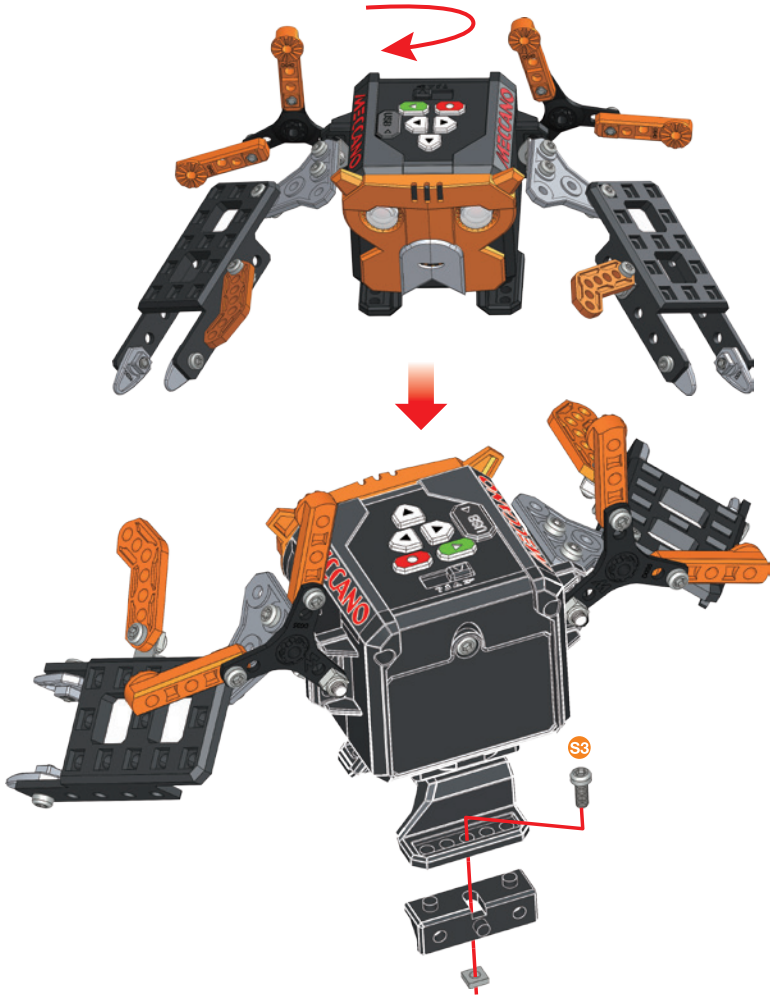



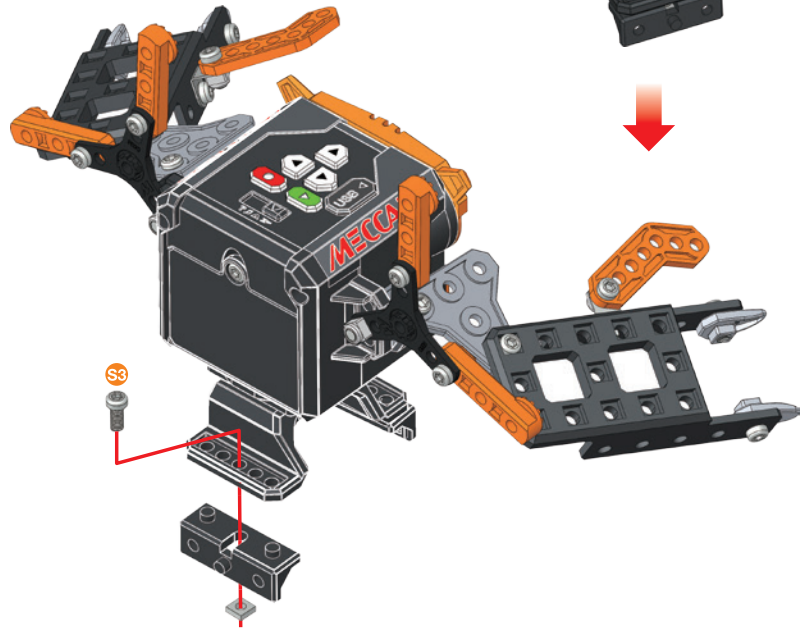
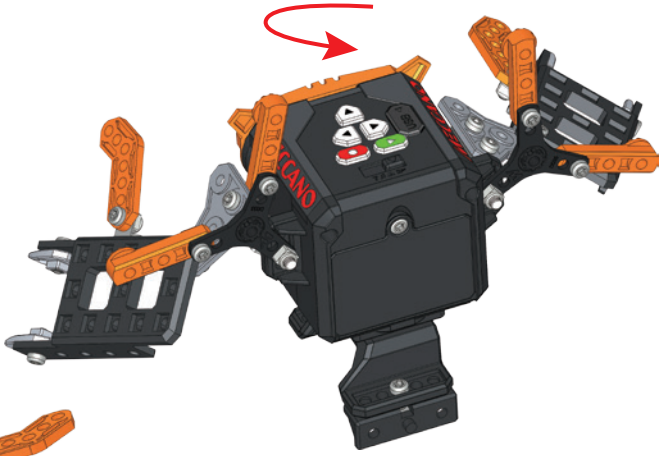

9

	x1
	x1
	x1

	1:1
--	------------

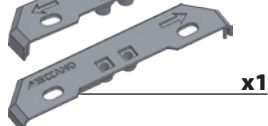



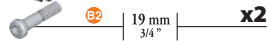
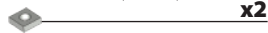

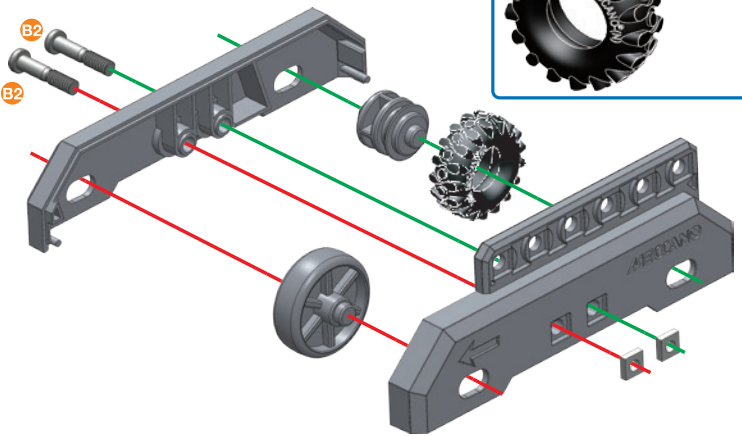

10

-  x1
-  x1
-  x1
-  x1
-  x1
-  19 mm | 3/4" x2
-  x2

-  B2 1:1

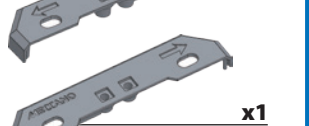

11

-  x1
-  x1
-  x1
-  B2 19 mm | 3/4" x2
-  x1
-  x1
-  x2

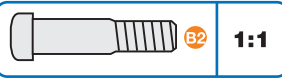

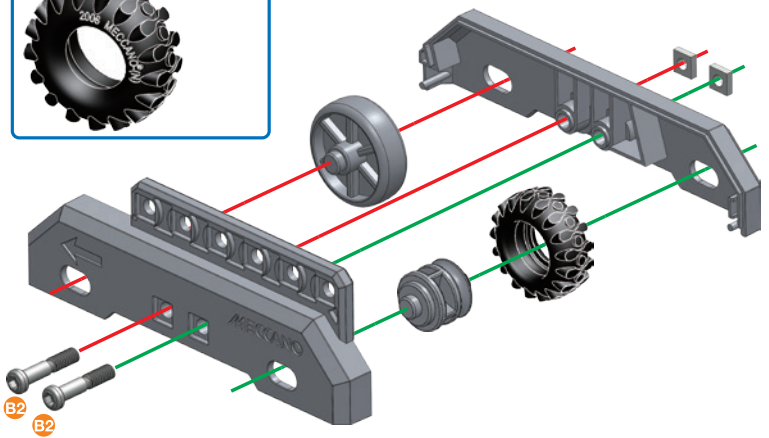
-  B2 1:1

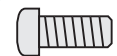
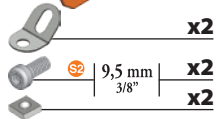
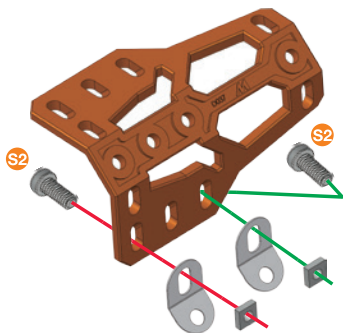
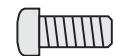
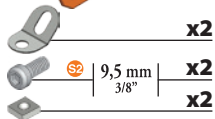
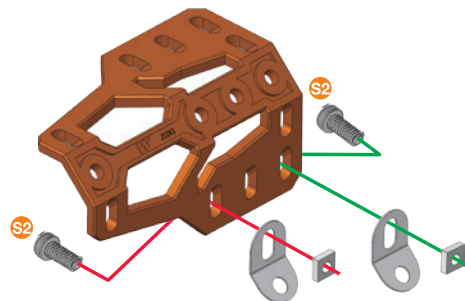
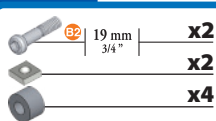
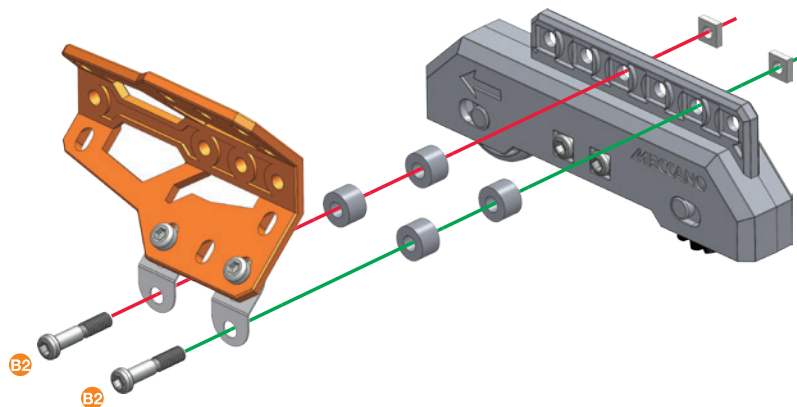

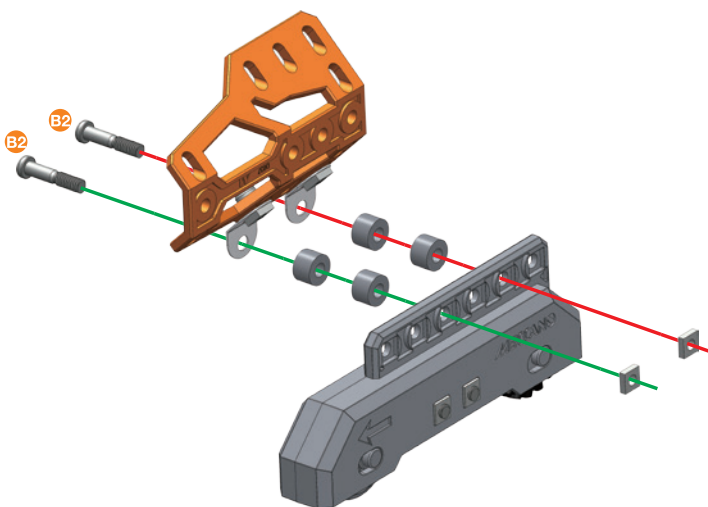
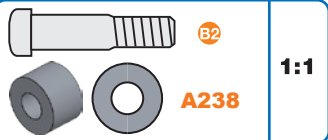
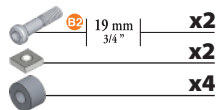
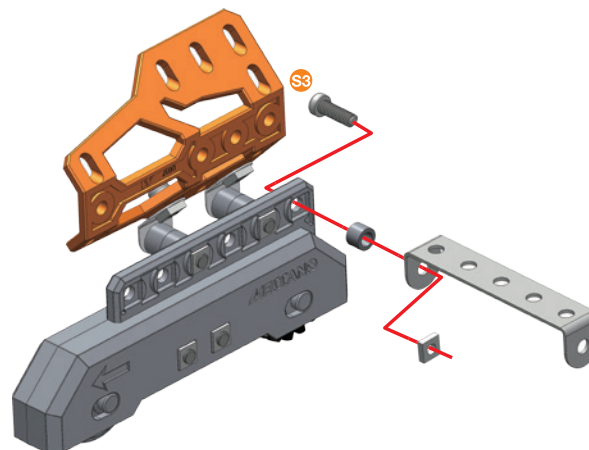
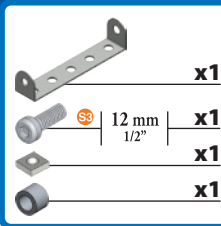
12**S2****1:1****14****S2****1:1****13****(11) + (12) +****B2****1:1****10**

15**(10 + 14) +****16**

17 ⑨ + ⑬ +

 12 mm | **x2**
 | **x2**



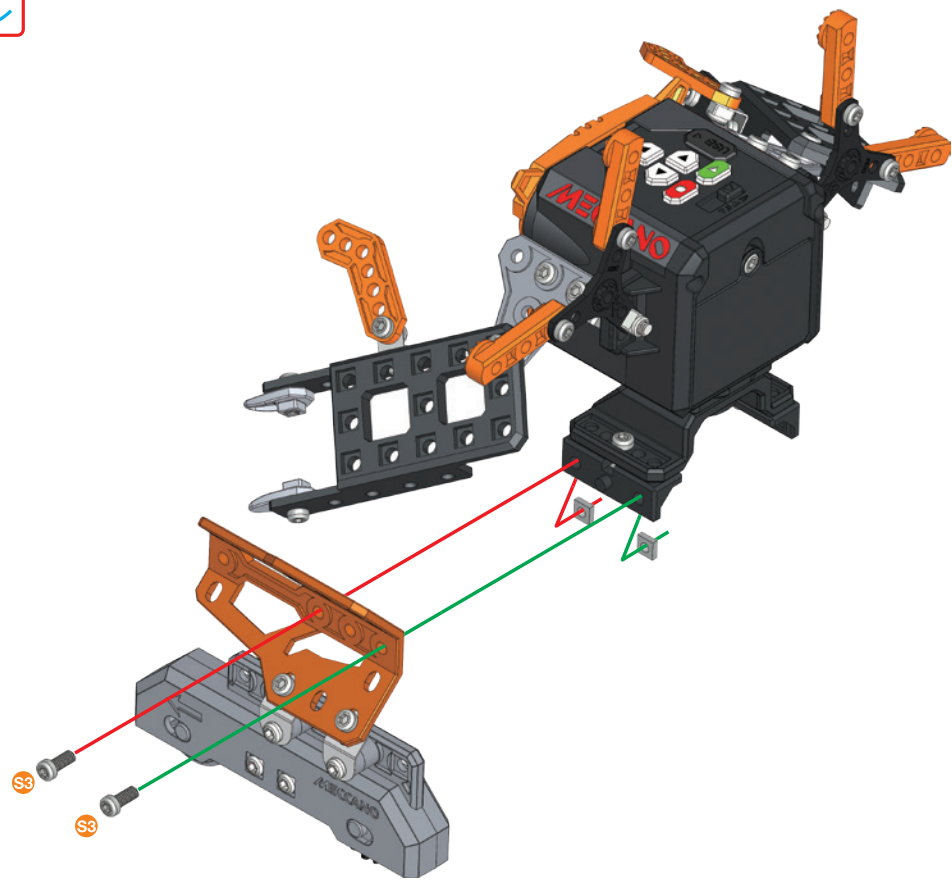

 **1:1**



12

18

16 + 17 +

-  12 mm | **x3**
1/2" | **x3**
-  **x3**
-  **x1**



	S3	1:1
	A338	

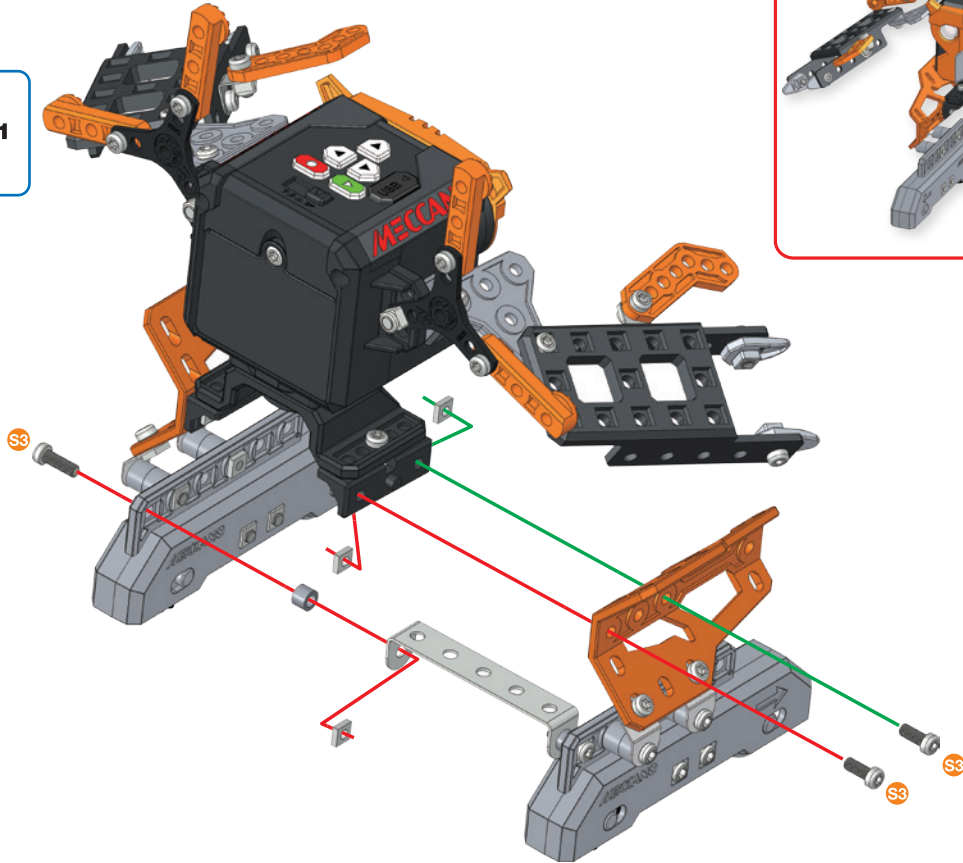



M932 x1

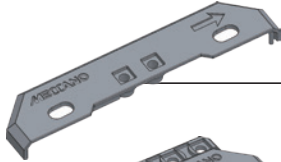

M248 x2

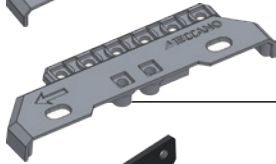

M247 x2



C999 x2



D037 x2



D035 x2

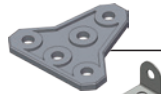

D053 x2



A448 x1

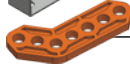

A260 x2



D040 x4



M249 x2



M246 x2



M001 x2



A382 x2



M267 x1



M266 x1



D036 x4



A712 x4



C330 x2



D277 x4



D277 x4



B3 23 mm
15/16"

A347 x2



B2 19 mm
3/4"

A447 x10



S3 12 mm
1/2"

A411 x10



S2 9,5 mm
3/8"

A511 x14



S1 5,8 mm
15/64"

A637 x2

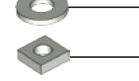

A138 x2

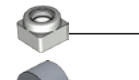

A337 x22



A737 x8



A238 x8



A338 x2



M920 x1



C995 x1



D499 x1

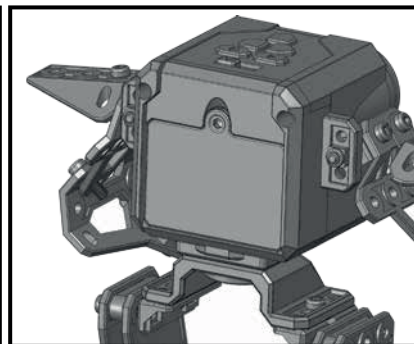
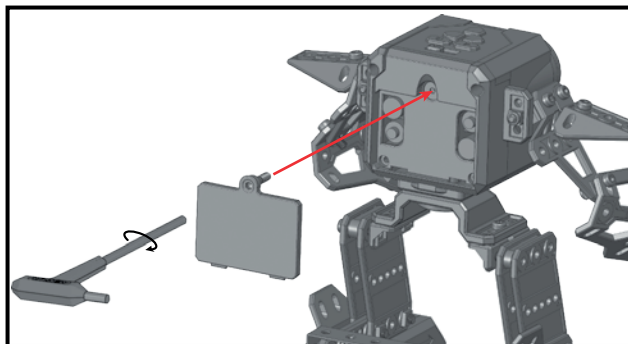
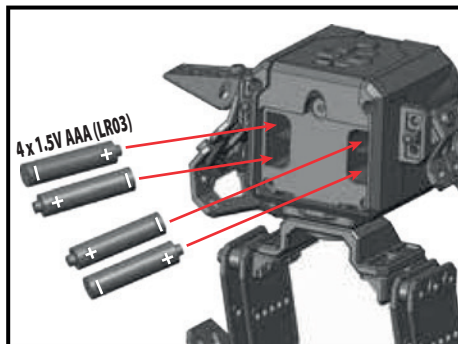

- EN** 1. Open the battery door with a screwdriver.
 2. If used batteries are present, remove these batteries from the unit by pulling up on one end of each battery. DO NOT remove or install batteries using sharp or metal tools.
 3. Install new batteries as shown in the polarity diagram (+/-) inside the battery compartment.
 4. Replace battery door securely.
 5. Check your local laws and regulations for correct recycling and/or battery disposal.
- FR** 1. À l'aide d'un tournevis, ouvrir le couvercle du compartiment des piles.
 2. Si des piles usagées sont présentes, les extraire en tirant sur l'une des extrémités. NE PAS utiliser d'objet coupant ou métallique pour extraire ou installer les piles.
 3. Installer des piles neuves comme indiqué sur le schéma de polarité (+/-) du compartiment des piles.
 4. Bien refermer le compartiment des piles.
 5. Consulter la législation locale concernant le recyclage et/ou l'élimination des piles.
- ES** 1. Abra el compartimento de las pilas con la ayuda de un destornillador.
 2. Si las pilas están gastadas, tire hacia arriba de uno de sus extremos para extraerlas. NO utilice herramientas metálicas o puntiagudas para instalar o extraer las pilas.
 3. Coloque las pilas nuevas en el compartimento correspondiente, tal y como se indica en el diagrama de polaridad (+ / -).
 4. Cierre bien la tapa del compartimento de las pilas.
 5. Consulte la normativa local relativa al reciclaje y a la eliminación de las pilas.
- DE** 1. Batteriefachabdeckung mit einem Schraubenzieher öffnen.
 2. Wenn sich gebrauchte Batterien darin befinden, diese einzeln herausziehen. Batterien NICHT mit scharfen oder metallenen Gegenständen entfernen oder einlegen.
 3. Neue Batterien unter Beachtung des Polaritätsdiagramms (+/-) in das Batteriefach einlegen.
 4. Batteriefachabdeckung wieder anbringen.
 5. Örtliche Gesetze und Bestimmungen für das Recycling bzw. die Entsorgung von Altbatterien beachten.
- NL** 1. Open het batterijdeksel met een schroevendraaier.
 2. Verwijder eventueel gebruikte aanwezige batterijen uit de unit door één kant van elke batterij omhoog te trekken. Verwijder of plaats batterijen NIET met behulp van scherpe of metalen voorwerpen.

3. Plaats de nieuwe batterijen zoals weergegeven op het polariteitsdiagram (+/-) aan de binnenkant van het batterijvak.
 4. Sluit het vak af met het batterijdeksel.
 5. Lees de plaatselijke voorschriften en regelgeving om de batterijen op de juiste wijze te recyclen of af te voeren.

- IT** 1. Aprire lo scomparto pile con un cacciavite.
 2. Se sono presenti pile usate, rimuoverle dall'unità sollevandole da un'estremità. NON usare oggetti metallici o appuntiti per rimuovere o installare le pile.
 3. Inserire le pile nuove con le polarità (+/-) direzionate come indicato.
 4. Richiudere correttamente lo scomparto pile.
 5. Eliminare e/o riciclare le pile secondo quanto previsto dalle normative locali vigenti.
- PT** 1. Abra a tampa do compartimento das pilhas com uma chave de fenda.
 2. Se houver pilhas usadas, retire-as da unidade individualmente, puxando pela extremidade de cada uma. NÃO retire ou coloque pilhas com qualquer acessório pontiagudo ou metálico.
 3. Instale pilhas novas seguindo o diagrama de polaridade (+/-) dentro do compartimento das pilhas.
 4. Coloque de novo a porta do compartimento com cuidado.
 5. Consulte as leis, as normas e os regulamentos locais de reciclagem e/ou descarte de pilhas e baterias.
- RU** 1. Откройте крышку отсека элементов питания с помощью отвертки.
 2. Извлеките старые или истощенные элементы питания из отсека (при их наличии), подняв каждый элемент питания за край. ЗАПРЕЩАЕТСЯ извлекать или устанавливать элементы питания с помощью острых или металлических предметов.
 3. Установите новые элементы питания внутри отсека, соблюдая полярность (+/-).
 4. Надежно закройте крышку отсека.
 5. Ознакомьтесь с законами и нормативами вашей страны, установленными в отношении правил переработки и/или утилизации элементов питания.

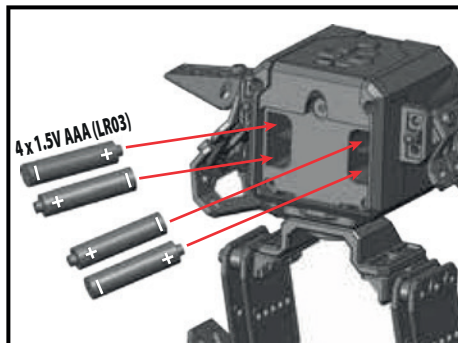

- PL** 1. Otwórz drzwiczki komory baterii za pomocą śrubokrętu.
 2. Jeśli w komorze znajdują się zużyte baterie, wyjmij je, podważając każdą za jeden z końców. Do wyjmowania i wkładania baterii NIE wolno stosować ostrych narzędzi.
 3. Umieść nowe baterie w komorze zgodnie z oznaczeniami biegunowości (+/-).
 4. Starannie zamknij drzwiczki komory baterii.
 5. Zapoznaj się z lokalnymi przepisami i zaleceniami prawnymi dotyczącymi prawidłowego recyklingu i/lub utylizacji baterii.

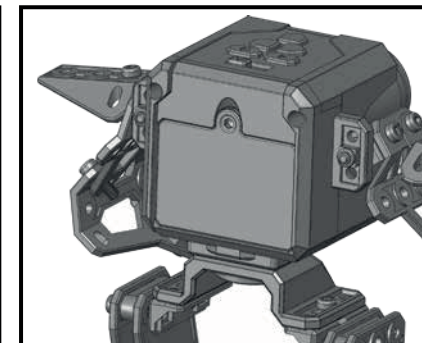
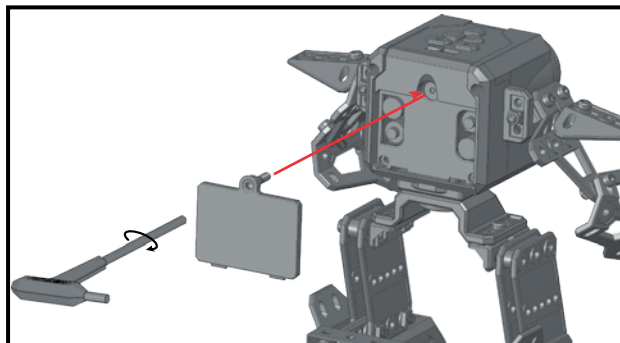

- CZ** 1. Pomocí šroubováku otevřete dvířka baterií.
 2. Jestliže se zde nacházejí použité baterie, vyndejte je z jednotky postupným vytahováním za jejich konec. NEVYNDÁVEJTE ANI NEVKLÁDEJTE baterie pomocí ostrých nebo kovových nástrojů.
 3. Nové baterie vkládejte podle schématu polaritý (+/-) uvnitř oddílu pro baterie.
 4. Pevně nasadte dvířka baterií zpět na místo.
 5. Seznamte se s místními zákony a předpisy ohledně správné recyklace či likvidace baterií.

- SK** 1. Dvierka batérií otvorte skrutkovačom.
 2. Ak sú prítomné použité batérie, odstráňte ich z jednotky tak, že každú batériu vytiahnete za jeden koniec. NEODSTRÁŇUJTE ani nevkładajte batérie pomocou ostrého alebo kovového predmetu.
 3. Vložte nové batérie do priestoru pre batérie, ako je zobrazené na diagrame polaritý (+/-).
 4. Pevne znova nasadte dvierka batérií.
 5. Pozrite si miestne predpisy a nariadenia o správnej recyklácii alebo likvidácii batérií.

- HU** 1. Nyissa ki az elemtartó fedelét egy csavarhúzóval.
 2. Ha használt elemek vannak benne, távolítsa el ezeket az elemeket a készülékből úgy, hogy az elemeket egyik végüknél felfelé emeli. Az elemek eltávolításához vagy behelyezéséhez NE használjon éles vagy fémeszközöket.
 3. Helyezze az új elemeket az elemtartóba a polaritási ábrának (+/-) megfelelően.
 4. Helyezze vissza biztonságosan az elemtartó fedelét.
 5. Ellenőrizze az elemek újrahasznosítására és/vagy ártalmatlanítására vonatkozó helyi törvényeket és rendelkezéseket.

- RO** 1. Deschideți ușa compartimentului bateriilor cu ajutorul unei șurubelnițe.
 2. Dacă sunt prezente baterii uzate, scoateți-le pe acestea din unitate trăgând în sus de capătul fiecărei baterii. NU demontați sau instalați bateriile cu ajutorul unor instrumente ascuțite sau metalice.
 3. Instalați bateriile noi după cum indică marcasele de polaritate (+/-) din interiorul compartimentului bateriei.
 4. Închideți bine ușa compartimentului bateriei.
 5. Consultați legile și reglementările locale pentru reciclarea și/sau eliminarea corectă a bateriei.

The toy is only to be connected to Class II equipment bearing the symbol:
 Le jouet ne doit être branché qu'à des équipements de classe II portant le symbole suivant:
 El juguete solo se debe conectar a dispositivos de Clase II que lleven el símbolo:
 Das Spielzeug darf nur an Geräte der Schutzklasse II mit dem folgenden Symbol angeschlossen werden:
 Het speelgoed mag alleen worden verbonden met apparatuur van klasse II met het volgende symbool:
 Il giocattolo può essere collegato solo ad apparecchiature di Classe II che recano il simbolo:
 O brinquedo deve ser conectado somente a equipamentos de Classe II com o seguinte símbolo:
 Игрушка совместима только с оборудованием класса защиты II, отмеченным символом:
 Zabawkę można podłączać jedynie do urządzeń klasy II, oznaczonej symbolem:
 Hračku pripojujte pouze k zařízením třídy II opatřenému symbolem:
 Hračku pripájajte len k zariadeniam Triedy II so symbolom:
 A játékot kizárólag a következő szimbólummal rendelkező, II. osztályú eszközökhöz szabad csatlakoztatni:
 Jucăria se conectează numai la un echipament din Clasa a II-a care poartă acest simbol:



EN

MODE FUNCTIONS

8-BALL MODE

This mode allows your Micronoid to answer YES or NO questions. Ask your Micronoid a YES or NO question and it will give you an honest answer (whether you like it or not). Be sure to speak loudly and clearly in its direction.

OFF POSITION

This will power down your Micronoid. Make sure you do this after you've finished playing with it so that you don't drain its batteries.



DJ MODE

Micronoid loves to make music. Create music with Micronoid's buttons and turn its head to hear the cool sound distortion.

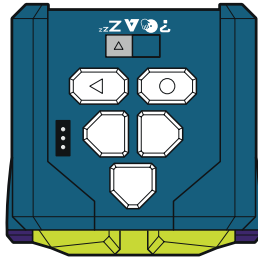

AUTONOMOUS MODE

Micronoid has a mind of its own. It may giggle, fart, babble, dance, or sing in this mode. If there's another Micronoid nearby, they may start interacting with each other or dancing to a synchronized routine.

DJ MODE

This mode allows you to use your Micronoid to create new music. Use the different buttons to create new unique songs. You can rotate the head to add cool speed effects to the music created.

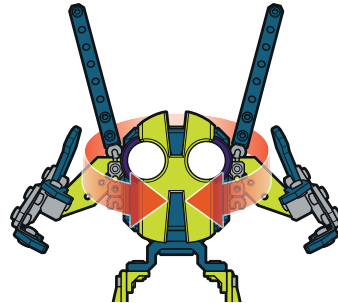

EN

BUTTON FUNCTIONS

PUSH BUTTON PROGRAMMING

This allows you to use the arrow buttons to build your own custom walking and turning sequence. If you speak to Micronoid in this mode, it will record your voice, and repeat it in its robot voice.

1. PRESS RECORD

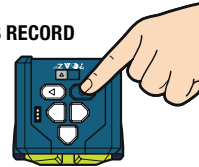

2. PUSH ARROW SEQUENCE

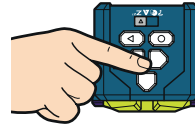

3. PRESS FOR PLAYBACK

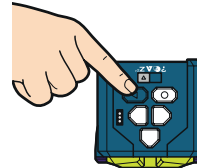

LIM PROGRAMMING (LEARNED INTELLIGENT MOTION)

This allows you to rotate the head to record your own custom walking and turning sequence. If you speak to Micronoid in this mode, it will record your voice, and repeat it in its robot voice.

1. PRESS RECORD

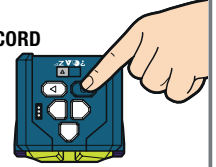

2. TWIST HEAD



3. PRESS FOR PLAYBACK

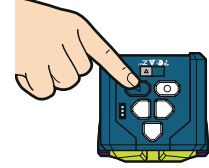

PC SOFTWARE CONNECTION

Go to www.meccano.com to download the PC programming software. Once your Micronoid is connected to the software you can follow instructions to create unique walking and talking programs.

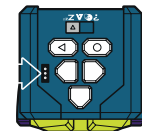

FONCTIONS DES MODES

MODE OUI/NON

Ce mode permet à ton Micronoid de répondre par OUI ou NON à tes questions. Pose à ton Micronoid une question. Il te répondra franchement par OUI ou par NON (que ça te plaise ou non). Parle fort et distinctement dans sa direction.

POSITION ARRÊT

Ton Micronoid sera mis hors tension. Une fois que tu as fini de jouer avec lui, veille à bien le mettre hors tension pour ne pas user ses piles.

?  A Z Z

MODE DJ

Le Micronoid adore faire de la musique. Crée de la musique avec les boutons du Micronoid et tourne sa tête pour écouter la distorsion sonore rigolote.

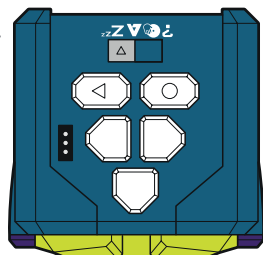

MODE AUTONOME

Le Micronoid est du genre indépendant. Dans ce mode, il peut très bien rigoler, faire un prout, babiller, danser ou chanter. Si un autre Micronoid se trouve à proximité, ils peuvent se mettre à communiquer ou à effectuer une choré de danse synchronisée.

MODE DJ

Ce mode te permet d'utiliser ton Micronoid pour créer de la musique. Utilise les différents boutons pour créer des chansons originales. Tu peux tourner la tête pour ajouter à ta musique des effets de vitesses bien sympas.

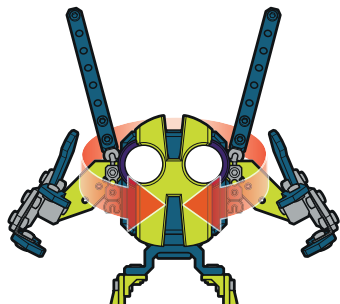

FONCTIONS DES BOUTONS

PROGRAMMATION BOUTONS

Cela te permet d'utiliser les flèches pour créer une séquence de déplacements personnalisée. Si tu lui parles dans ce mode, il enregistre ta voix et la répète avec sa voix de robot.

1. APPUIE SUR ENREGISTRER

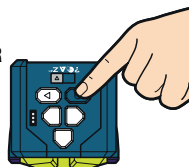

2. APPUIE SUR LES FLÈCHES

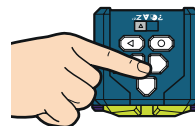

3. APPUIE POUR LIRE

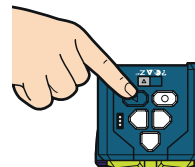

PROGRAMMATION LIM

(LEARNED INTELLIGENT MOTION)

Cela te permet de faire pivoter la tête pour créer une séquence de déplacements personnalisée. Si tu lui parles dans ce mode, il enregistre ta voix et la répète avec sa voix de robot.

1. APPUIE SUR ENREGISTRER

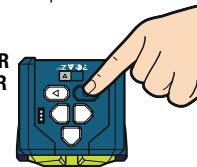

2. TOURNE SA TÊTE



3. APPUIE POUR LIRE

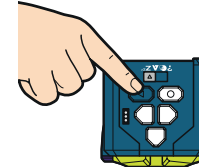

CONNEXION LOGICIEL PC

Direction www.meccano.com pour télécharger le logiciel de programmation PC. Une fois ton Micronoid connecté au logiciel, tu peux suivre les instructions pour créer des programmes originaux qui lui permettront de marcher et de parler.

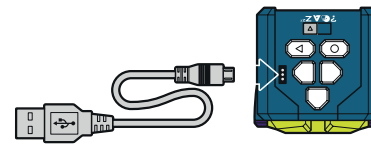

ES

FUNCIONES DE CADA MODO

MODO DE PREGUNTAS

En este modo Micronoid puede contestar a preguntas con SÍ o NO. Hazle una pregunta para que te responda SÍ o NO con sinceridad (te guste o no la respuesta). Asegúrate de hablar alto y claro.

POSICIÓN DE APAGADO

Este modo apagará tu Micronoid. Asegúrate de hacerlo después de haber terminado de jugar con él para que no se gasten las pilas.

?  A ZZZ

MODO DJ

A Micronoid le encanta hacer música. Crea música con los botones de Micronoid y hazle girar la cabeza para distorsionar los sonidos.

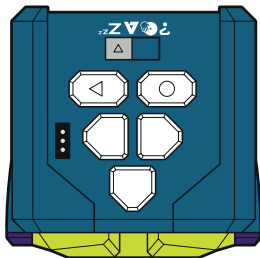

MODO AUTÓNOMO

Micronoid actúa por sí mismo. Mientras está en este modo se ríe, se tira pedos, balbucea, baila o canta. Es más, si hay otro Micronoid cerca, empezarán a interactuar entre ellos o a bailar una rutina sincronizada.

MODO DJ

Este modo te permite utilizar tu Micronoid para crear música. Utiliza los distintos botones para crear melodías únicas. Hazle girar la cabeza para añadir efectos de velocidad a la música que crees.

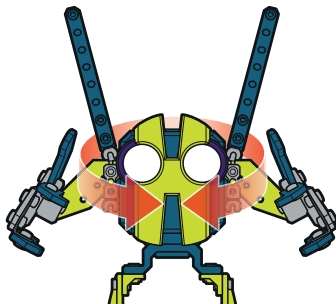

ES

FUNCIONES DE LOS BOTONES

PROGRAMACIÓN PULSANDO EL BOTÓN

Utiliza los botones de flecha para crear tu propia secuencia de movimiento para andar y para girar. Si le hablas en este modo, grabará tu voz y repetirá la misma frase con su voz de robot.

1. PULSAR PARA GRABAR

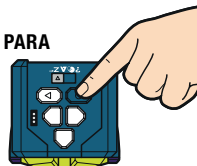

2. PULSAR SECUENCIA DE FLECHAS

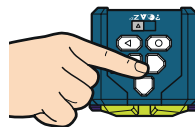

3. PULSAR PARA REPRODUCCIÓN

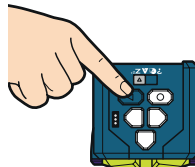

PROGRAMACIÓN M.I.A. (MOVIMIENTO INTELIGENTE APRENDIDO)

En este modo podrás hacerle girar la cabeza para grabar tu propia secuencia de movimiento para andar y para girar. Si le hablas en este modo, grabará tu voz y repetirá la misma frase con su voz de robot.

1. PULSAR PARA GRABAR

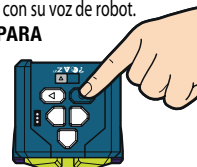

2. GIRAR CABEZA



3. PULSAR PARA REPRODUCCIÓN

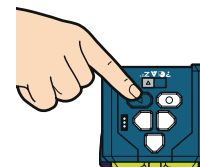

CONEXIÓN CON EL SOFTWARE PARA PC

Visita www.meccano.com para descargar el software de programación para PC. Cuando Micronoid esté conectado al software, sigue las instrucciones para programar su manera de andar y de hablar.

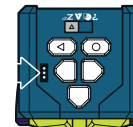
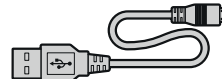

DE

FUNKTIONEN DER VERSCHIEDENEN MODI

ORAKEL-MODUS

In diesem Modus beantwortet dein Micronoid JA-oder-NEIN-Fragen. Stell deinem Micronoid eine JA-oder-NEIN-Frage, und er wird dir ehrlich antworten (ob dir die Antwort gefällt oder nicht). Achte darauf, dass du laut und deutlich in seine Richtung sprichst.

POSITION AUS

Damit schaltest du deinen Micronoid aus. Achte darauf, ihn nach dem Spielen immer auszuschalten, damit seine Batterien länger halten.



DJ-MODUS

Micronoid macht gerne Musik. Verwende die Tasten am Micronoid, um Musik zusammenzustellen, und drehe seinen Kopf, um Effekte zu hören.

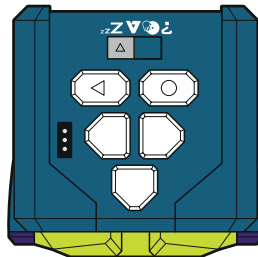

ZUFALLSMODUS

Micronoid hat seinen eigenen Kopf. In diesem Modus wird er kichern, erzählen, pupsen, tanzen oder singen. Wenn sich ein anderer Micronoid in der Nähe befindet, können die beiden miteinander interagieren oder gemeinsam einen Tanz aufführen.

DJ-MODUS

In diesem Modus komponierst du neue Musik mit deinem Micronoid. Mit den verschiedenen Tasten gestaltest du einmalige neue Songs. Du kannst seinen Kopf drehen, um bei der Wiedergabe tolle Effekte zu erzeugen.

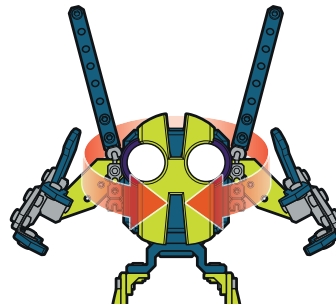

DE

TASTEN-FUNKTIONEN

TASTEN-PROGRAMMIERUNG

In diesem Modus kannst du mit den Pfeiltasten eine eigene Bewegungsabfolge (Gehen und Drehen) erstellen. Wenn du in diesem Modus mit deinem Micronoid sprichst, nimmt er deine Stimme auf und wiederholt das Gesagte mit seiner Roboterstimme.

1. AUFZEICHNEN-TASTE DRÜCKEN

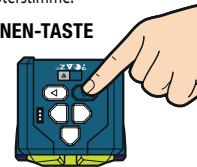

2. PFEILTASTEN-ABFOLGE EINGEBEN

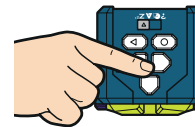

3. ZUR WIEDERGABE DRÜCKEN

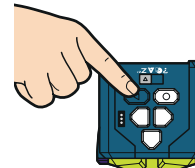

LIM-PROGRAMMIERUNG (LEARNED INTELLIGENT MOVEMENT)

In diesem Modus kannst du über Drehen des Kopfes eine eigene Bewegungsabfolge (Gehen und Drehen) erstellen. Wenn du in diesem Modus mit deinem Micronoid sprichst, nimmt er deine Stimme auf und wiederholt das Gesagte mit seiner Roboterstimme.

1. AUFZEICHNEN-TASTE DRÜCKEN



2. KOPF DREHEN



3. ZUR WIEDERGABE DRÜCKEN

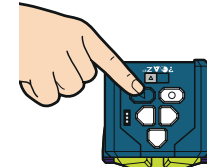

VERBINDUNG MIT DER PC-SOFTWARE

Unter www.meccano.com kannst du die PC-Programmiersoftware herunterladen. Sobald dein Micronoid mit der Software verbunden ist, siehst du Anleitungen zum Erstellen deiner eigenen Bewegungs- und Sprechprogramme.

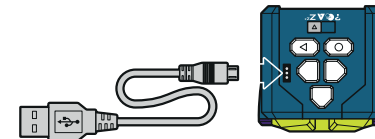

NL MODUSFUNCTIES

8-BALLMODUS

In deze modus kan je Micronoid ja- en neevragen beantwoorden. Stel een ja-of-nee vraag aan je Micronoid en hij zal je een eerlijk antwoord geven (of je dat nu leuk vindt of niet). Zorg dat je luid en duidelijk in de richting van je Micronoid praat.

UIT

Hiermee wordt je Micronoid uitgeschakeld. Zorg ervoor dat je dit doet als je klaar bent met spelen, zodat de batterijen niet leeglopen.



DJ-MODUS

Micronoid vindt het geweldig om muziek te maken. Maak muziek met de knoppen van Micronoid en draai zijn hoofd voor coole geluidseffecten.

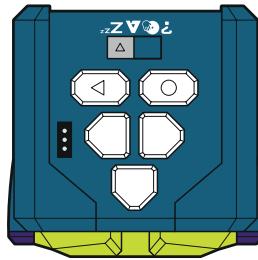

ZELFSTANDIGE MODUS

Micronoid heeft een eigen willetje. Hij kan lachen en scheten laten, babbelen, dansen en zingen in deze modus. Als er een andere Micronoid in de buurt is, kunnen zij met elkaar communiceren of synchroon gaan dansen.

DJ-MODUS

In deze modus kun je je Micronoid gebruiken om nieuwe muziek te maken. Gebruik de verschillende knoppen om nieuwe unieke liedjes te maken. Je kunt het hoofd draaien om coole snelheidseffecten aan de muziek toe te voegen.

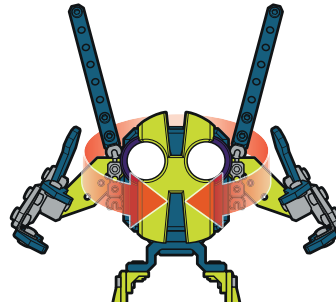

NL KNOPFUNCTIES

PROGRAMMEERKNOP

Hiermee kun je met de pijlknoppen zelf een wandel- en draairoutine maken. Als je tegen Micronoid praat in deze modus, zal die je stem opnemen en alles herhalen met een robotstem.

1. DRUK OP OPNEMEN

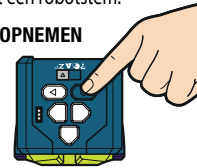

2. DRUK OP EEN REEKS PIJLEN

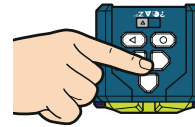

3. DRUK OM AF TE SPELEN

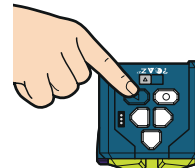

LIM-PROGRAMMEREN (LEARNED INTELLIGENT MOTION)

Hiermee kun je het hoofd draaien om je eigen wandel- en draairoutine vast te leggen. Als je tegen Micronoid praat in deze modus, zal die je stem opnemen en alles herhalen met een robotstem.

1. DRUK OP OPNEMEN

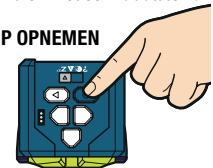

2. HOOFD DRAAIEN



3. DRUK OM AF TE SPELEN

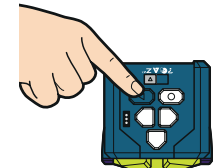

SOFTWAREVERBINDING VOOR PC

Ga naar www.meccano.com om de programmeersoftware te downloaden. Zodra je Micronoid is verbonden met de software, kun je de instructies volgen om unieke wandel- en praatprogramma's te maken.

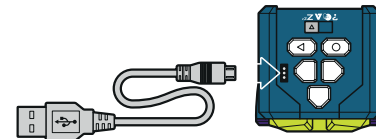

FUNZIONI DELLE MODALITÀ

MODALITÀ INDOVINO

Questa modalità consente al tuo Micronoid di rispondere a domande che richiedono un SÌ o un NO. Fai una domanda che richiede un SÌ o un NO al tuo Micronoid e ti risponderà in modo sincero (che ti piaccia o no). Assicurati di parlare nella sua direzione ad alta voce e in modo chiaro.

POSIZIONE OFF

In questa modalità il tuo Micronoid si spegne. Assicurati di spegnerlo quando finisci di giocare in modo da non far scaricare le pile.

?  A ZZZ

MODALITÀ DJ

Micronoid ama fare musica. Crea musica con i pulsanti di Micronoid e giragli la testa per sentire simpatiche distorsioni.

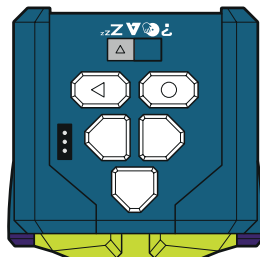

MODALITÀ AUTONOMA

Micronoid pensa con la sua testa. In questa modalità può ridere, fare le puzette, farfugliare, ballare o cantare. Se nelle vicinanze c'è un altro Micronoid, i due potrebbero iniziare a interagire tra loro oppure ballare una sequenza di passi sincronizzata.

MODALITÀ DJ

Questa modalità consente di utilizzare il tuo Micronoid per creare nuova musica. Usa i diversi pulsanti per creare nuove canzoni originali. Puoi ruotare la testa per aggiungere fantastici effetti di velocità alla musica creata.

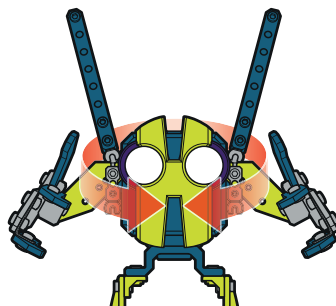

FUNZIONI DEI PULSANTI

PROGRAMMAZIONE CON I PULSANTI

È possibile utilizzare i pulsanti freccia per creare la tua sequenza personalizzata di passi. Se parli al Micronoid in questa modalità, registrerà la tua voce e la ripeterà con la sua voce robotica.

1. PREMI REGISTRA

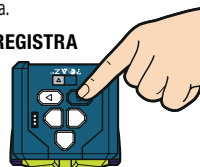

2. SELEZIONA SEQUENZA FRECCE

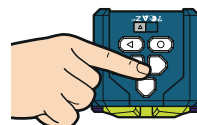

3. PREMI PER RIPRODURRE

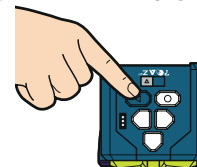
APPRENDIMENTO INTELLIGENTE DEI MOVIMENTI
PROGRAMMAZIONE L.I.M.

È possibile far ruotare la testa per registrare la tua sequenza personalizzata di passi. Se parli al Micronoid in questa modalità, registrerà la tua voce e la ripeterà con la sua voce robotica.

1. PREMI REGISTRA



2. RUOTA TESTA



3. PREMI PER RIPRODURRE

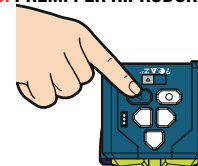

CONNESSIONE SOFTWARE PC

Visita il sito www.meccano.com per scaricare il software di programmazione per PC. Una volta che il tuo Micronoid è collegato al software, puoi seguire le istruzioni per creare programmi unici per farlo camminare e parlare.

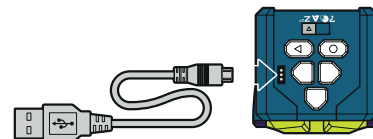

PT

FUNÇÕES DE CADA MODO

MODO BOLA 8

Esse modo permite que seu Micronoid responda uma pergunta que exija uma resposta SIM ou NÃO. Faça uma pergunta para seu Micronoid que exija uma resposta SIM ou NÃO e ele dará uma resposta sincera (quer você goste ou não). Fale alto e nitidamente em sua direção.

POSIÇÃO OFF (DESLIGA)

Isso desliga o Micronoid. Certifique-se de fazer isso após terminar de brincar com ele para que não descarregue suas baterias.



MODO DJ

Micronoid ama fazer música. Crie músicas com os botões do Micronoid e gire sua cabeça para ouvir um legal som de distorção.

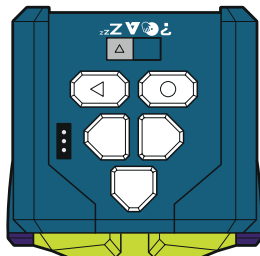

MODO AUTÔNOMO

O Micronoid tem sua própria consciência. Ele pode dar uma risadinha, soltar pum, dançar ou cantar nesse modo. Se houver outro Micronoid por perto, eles podem começar a interagir ou dançar no mesmo ritmo.

MODO DJ

Esse modo permite que você use seu Micronoid para criar uma nova música. Use os diferentes botões para criar novas músicas únicas. Você pode girar a cabeça dele para adicionar efeitos legais de velocidade à música que você criou.

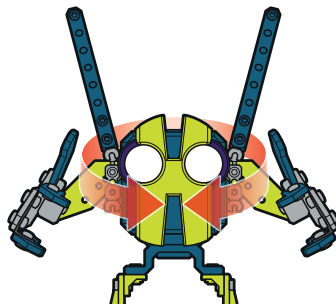

PT

FUNÇÕES DOS BOTÕES

PRESSIONE O BOTÃO PARA PROGRAMAR

Isso permite que você use os botões de seta para personalizar sua própria sequência de passos e curva. Se você falar com o Micronoid nesse modo, ele gravará sua voz e repetirá com sua voz de robô.

1. PRESSIONE GRAVAR

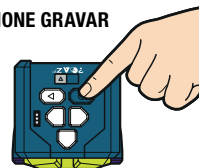

2. PRESSIONE A SEQUENCIA DE SETAS

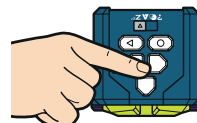

3. PRESSIONE PARA REPRODUZIR

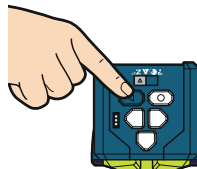

PROGRAMAÇÃO DE LIM MOVIMENTO INTELIGENTE APRENDIDO (LEARNED INTELLIGENT MOTION)

Isso permite que você gire a cabeça para gravar sua própria sequência de passos e curva personalizados. Se você falar com o Micronoid nesse modo, ele gravará sua voz e repetirá com sua voz de robô.

1. PRESSIONE GRAVAR

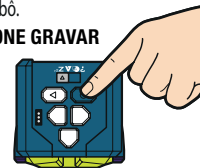

2. GIRE A CABEÇA



3. PRESSIONE PARA REPRODUZIR

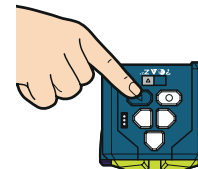

CONEXÃO A SOFTWARE DE PC

Acesse www.meccano.com para baixar o software de programação para PC. Uma vez que seu Micronoid estiver conectado ao software, você pode seguir as instruções para criar programas únicos para ele andar e falar.

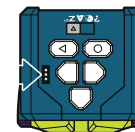

ОПИСАНИЕ РЕЖИМОВ

РЕЖИМ ПРЕДСКАЗАНИЙ

В этом режиме Micronoid будет отвечать на вопросы ДА или НЕТ. Задай вопрос своему Micronoid, и он честно ответ ДА или НЕТ (вне зависимости от того, понравится ли тебе ответ). Говори громко и четко.

ВЫКЛЮЧЕНИЕ

Micronoid будет отключен. Чтобы не истощить элементы питания, выключай его каждый раз, когда заканчиваешь играть с ним.

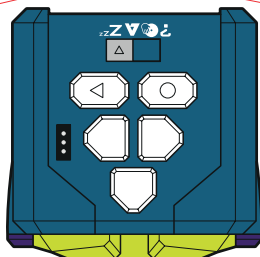

РЕЖИМ ДИДЖЕЯ

Micronoid любит музыку. Играй мелодии с помощью кнопок на Micronoid и поворачивай его голову, чтобы услышать искажение звука.

АВТОНОМНЫЙ РЕЖИМ

Micronoid действует сам. Он может хихикать, пукать, болтать, танцевать и петь в этом режиме. Если поблизости есть другой робот Micronoid, они могут взаимодействовать друг с другом или синхронно танцевать.

РЕЖИМ ДИДЖЕЯ

В этом режиме ты можешь использовать Micronoid для создания мелодий. Нажимай разные кнопки, чтобы создавать новые неповторимые мелодии. Ты можешь поворачивать его голову, чтобы добавить классные эффекты.

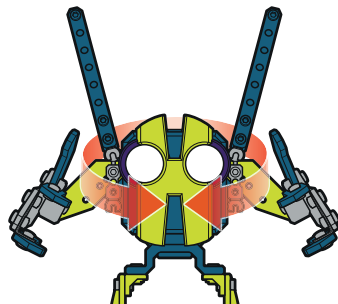

ДЕЙСТВИЯ КНОПОК

ПРОГРАММИРОВАНИЕ КНОПКАМИ

Ты сможешь задать последовательность шагов и поворотов с помощью кнопок со стрелками. Если ты заговоришь с Micronoid в этом режиме, он запишет твой голос и повторит своим голосом робота.

1. НАЖМИ КНОПКУ ЗАПИСИ



2. ЗАДАЙ ПОСЛЕДОВАТЕЛЬНОСТЬ

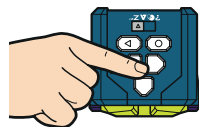

3. НАЖМИ КНОПКУ ЗАПИСИ ВОСПРОИЗВЕДИЯ

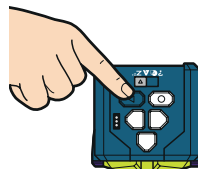

ПРОГРАММИРОВАНИЕ ДВИЖЕНИЙ L.I.M. (ИНТЕЛЛЕКТУАЛЬНАЯ СИСТЕМА ПРОГРАММИРОВАНИЯ ДВИЖЕНИЙ – LEARNED INTELLIGENT MOVEMENT)

Ты сможешь задать последовательность шагов и поворотов во время того, как робот поворачивает голову. Если ты заговоришь с Micronoid в этом режиме, он запишет твой голос и повторит своим голосом робота.

1. НАЖМИ КНОПКУ ЗАПИСИ



2. ПОВЕРНИ ГОЛОВУ



3. НАЖМИ КНОПКУ ВОСПРОИЗВЕДИЯ

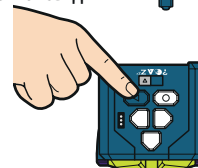

НАСТРОЙКА ПРОГРАММНОГО ОБЕСПЕЧЕНИЯ

Перейди на сайт www.messano.com чтобы загрузить программное обеспечение.

Как только твой Micronoid будет подключен к программному обеспечению, ты сможешь создать уникальную последовательность шагов и фраз согласно инструкции.

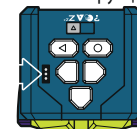
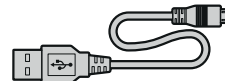

FUNKCJE TRYBÓW

KULA PRAWDY

W tym trybie Twój Micronoid może odpowiadać na pytania TAK lub NIE. Zadaj mu pytanie z odpowiedzią TAK lub NIE, a udzieli Ci szczerej odpowiedzi (czy to się Tobie podoba, czy nie). Mów głośno i wyraźnie w jego kierunku.

POZYCJA WYŁĄCZONA

To ustawienie wyłączy zasilanie Micronoida. Pamiętaj, aby zrobić to po zakończeniu zabawy. W przeciwnym razie jego baterie szybko się wyczerpią.

?  A ZZZ

TRYB DJ

Micronoid uwielbia tworzyć muzykę. Twórz muzykę za pomocą przycisków Micronoida i kręć jego głowę, aby usłyszeć niesamowite zniekształcenia dźwięku.

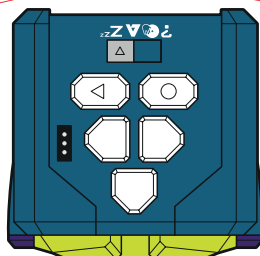

TRYB AUTONOMICZNY

Micronoid ma swój własny rozum. W tym trybie może chichotać, smrodzić, paplać, a nawet śpiewać. Jeśli w pobliżu znajduje się inny Micronoid, mogą zacząć się ze sobą kontaktować lub tańczyć w podobnym stylu.

TRYB DJ

Tryb ten pozwala na wykorzystanie Micronoida do tworzenia nowej muzyki. Za pomocą poszczególnych przycisków można tworzyć nowe, wyjątkowe utwory. Kręcąc głowę zabawki, można dodać do muzyki niesamowite efekty prędkości.

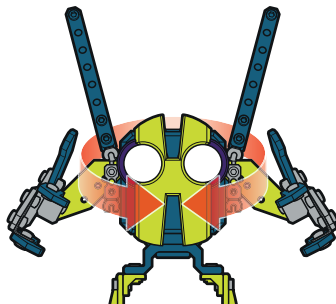

FUNKCJE PRZYCISKÓW

PROGRAMOWANIE PRZYCISKÓW

Tryb ten umożliwia tworzenie swoich własnych sekwencji chodzenia i skręcania za pomocą strzałek. Jeśli przemówisz do Micronoida, gdy działa w tym trybie, nagra Twoje słowa i powtórzy je swoim mechanicznym głosem.

1. NACIŚNIJ ZAPAMIĘTYWANIE

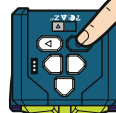

2. NACISKAJ W KOLEJNOŚCI

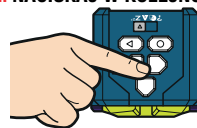

3. NACIŚNIJ, BY ODTWORZYĆ SEKWENCJĘ

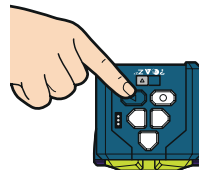

PROGRAMOWANIE LIM (LEARNING INTELLIGENT MOVEMENT)

Tryb ten umożliwia obracanie głowy w celu nagrania swoich własnych sekwencji chodzenia i skręcania. Jeśli przemówisz do Micronoida, gdy działa w tym trybie, nagra Twoje słowa i powtórzy je swoim mechanicznym głosem.

1. NACIŚNIJ ZAPAMIĘTYWANIE

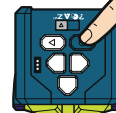

2. OBRACANIE GŁOWY



3. NACIŚNIJ, BY ODTWORZYĆ SEKWENCJĘ

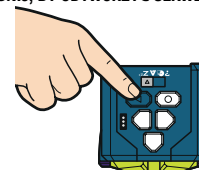

ŁĄCZENIE Z OPROGRAMOWANIEM KOMPUTEROWYM

Przejdź do strony www.meccano.com, aby pobrać narzędzie do programowania w komputerze. Po połączeniu Micronoida z oprogramowaniem można tworzyć unikalne programy chodzenia i mówienia, postępując według instrukcji.

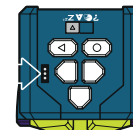
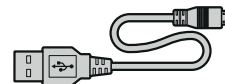

REŽIM VĚŠTECKÉ KOULE

V tomto režimu robot Micronoid odpovídá na otázky ANO či NE. Zeptejte se robota Micronoid tak, aby mohl odpovědět ANO či NE, a on vám poctivě odpoví (ať už se vám odpověď bude líbit, nebo nebudě). Nezapomeňte mluvit hlasitě a zřetelně jeho směrem.

POLOHA VYPNUTO

Takto robota Micronoid vypnete. Nezapomeňte na to po tom, co si s ním přestanete hrát. Předějete tak vybití jeho baterií.

?  A Z Z

REŽIM DJ

Robot Micronoid miluje hudbu. Tvořte hudbu s využitím tlačítek robota Micronoid a otáčením jeho hlavy vytvářejte super zvuková zkreslení.

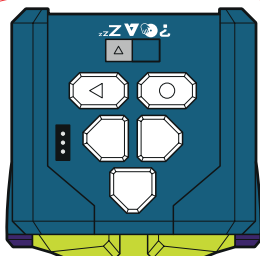
**SAMOSTATNÝ REŽIM**

Robot Micronoid má vlastní hlavu. V tomto režimu se může smát, prdět, broukat, tančit nebo zpívat. Pokud se v blízkosti nachází další robot Micronoid, mohou spolu začít komunikovat nebo tancovat synchronizovaně.

REŽIM DJ

V tomto režimu můžete s pomocí robota Micronoid tvořit novou hudbu. Používejte různá tlačítka k tvorbě nových jedinečných skladeb. Otáčením jeho hlavy přidáváte do vytvořené hudby zábavné efekty.

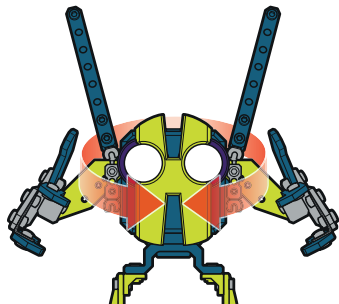
**PROGRAMOVÁNÍ STISKUTÍM TLAČÍTKA**

Umožňuje tlačítky s šipkami sestavit vlastní sekvenci chůze a otáčení. Pokud k robotovi Micronoid v tomto režimu promluvíte, bude váš hlas nahrávat a opakovat ho robotickým hlasem.

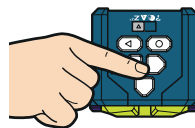
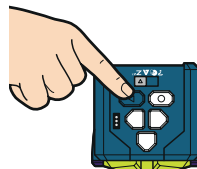
1. STISKNĚTE TLAČÍTKO ZÁZNAM**2. STISKNĚTE SEKVENCÍ TLAČÍTEK S ŠÍPKAMI****3. STISKNUTÍM SPUSTÍTE PŘEHRÁVÁNÍ****PROGRAMOVÁNÍ LIM (LEARNED INTELLIGENT MOVEMENT)**

Umožňuje otáčením hlavou nahrávat vlastní sekvenci pochodu a otáčení. Pokud k robotovi Micronoid v tomto režimu promluvíte, bude váš hlas nahrávat a opakovat ho robotickým hlasem.

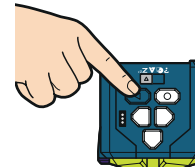
1. STISKNĚTE TLAČÍTKO ZÁZNAM**2. OTÁČEJTE HLAVOU****3. STISKNUTÍM SPUSTÍTE PŘEHRÁVÁNÍ****SPOJENÍ SE SOFTWAREM V PC**

Stáhněte si na webu www.meccano.com programovací software pro PC. Pokud propojíte robota Micronoid se softwarem, můžete pomocí návodů vytvářet jedinečné programy chůze a řeči.

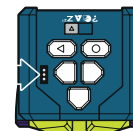

FUNKCIE REŽIMOV

PREDPOVEDANIE

V tomto režime Micronoid odpovedá na zatvorené otázky, teda na otázky, na ktoré možno odpovedať slovami ÁNO alebo NIE. Polož Micronoidovi zatvorenú otázku a on ti pravdivo odpovie (či sa ti to bude páčiť, alebo nie). Snaž sa hovoriť nahlas, zrozumiteľne a jeho smerom.

POLOHA VYPNUTIA

Po prepnutí do tejto polohy sa Micronoid vypne. Keď sa s ním dohráš, nezabudni ho zakaždým vypnúť, aby sa nevybíjali batérie.

?  A ZZZ

REŽIM DJ

Micronoid rád tvorí hudbu. Vytvor hudbu pomocou tlačidiel Micronoida a keď mu otočíš hlavu, budeš počuť skvele skreslený zvuk.

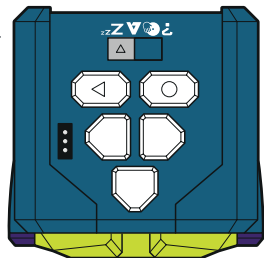

SAMOSTATNÝ REŽIM

Micronoid má svoj vlastný rozum. V tomto režime sa môže chichotať, prdieť, blabotať, tancovať alebo spievať. Ak je nablízku ďalší Micronoid, môžu začať na seba vzájomne reagovať alebo synchronizovane tancovať.

REŽIM DJ

V tomto režime môžeš pomocou Micronoida vytvoriť novú hudbu. Rozličnými tlačidlami vytvoríš nové jedinečné skladby. Otáčaním hlavy môžeš k vytvorenej hudbe pridať skvele rýchlostné efekty.

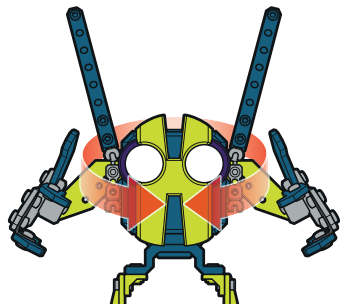

FUNKCIE TLAČIDIEL

PROGRAMOVANIE POMOCOU TLAČIDIEL

Vďaka tejto funkcii môžeš pomocou tlačidiel so šípkami vytvoriť vlastnú zostavu chôdze a otáčania. Ak sa Micronoidovi v tomto režime prihovoriš, nahrá si ťa a tvoje slová zopakuje robotickým hlasom.

1. STLAČ TLAČIDLO NAHRÁVANIA

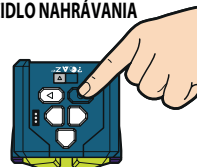

2. STLAČ ŠÍPKY V URČITOM SLEDE

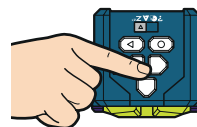

3. STLAČ TLAČIDLO PREHRÁVANIA

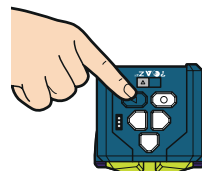

SYSTÉM PROGRAMOVANIA POHYBOV LIM (LEARNING INTELLIGENT MOVEMENT)

Vďaka tejto funkcii môžeš otáčaním hlavy zaznamenať vlastnú zostavu chôdze a otáčania. Ak sa Micronoidovi v tomto režime prihovoriš, nahrá si ťa a tvoje slová zopakuje robotickým hlasom.

1. STLAČ TLAČIDLO NAHRÁVANIA

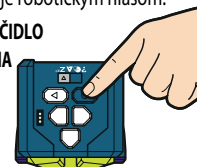

2. OTÁČAJ HLAVOU



3. STLAČ TLAČIDLO PREHRÁVANIA

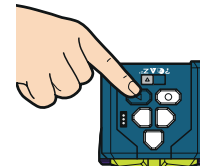

PRIPOJENIE POČÍTAČOVÉHO SOFTVÉRU

Na adrese www.meccano.com si stiahnite počítačový programovací softvér. Po pripojení Micronoida k softvéru môžete podľa pokynov vytvoriť jedinečné programy chôdze a hovorenia.

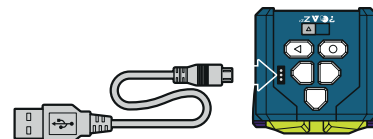

IGEN/NEM ÜZEMMÓD

Ebben az üzemmódban a Micronoid IGEN/NEM válasszal eldönthető kérdésekre tud felelni. Tegyél fel egy IGEN/NEM kérdést a Micronoid robotodnak, ő pedig őszinte választ ad rá (akár kedvedre való, akár nem). A Micronoid felé fordulva, hangosan és érthetően beszélj.

„OFF” (KIKAPCSOLT) ÁLLÁS

Kikapcsolja a Micronoid-ot. Ha már nem játszol vele, kapcsolj ki a robotot, hogy ne merüljenek az elemei.

?  A Z Z

DJ ÜZEMMÓD

A Micronoid imád zenélni. Alkoss zenéket a Micronoid gombjainak segítségével, majd forgasd el a robot fejét, hogy hallhasd a menő hangtorzítást.

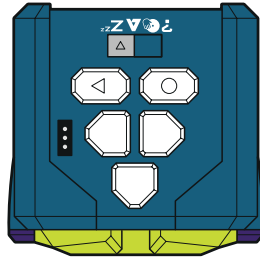
**ÖNÁLLÓ ÜZEMMÓD**

A Micronoid önálló akarattal rendelkezik. Ebben az üzemmódban akár kuncoghat, pukizhat, gagyoghat, táncolhat és énekelhet is. Ha másik Micronoid is van a közelben, kapcsolatba léphetnek egymással, vagy összehangolt táncba is kezdhetnek.

DJ ÜZEMMÓD

Ebben az üzemmódban új zenéket hozhatsz létre Micronoid robotod segítségével. Használd a különféle gombokat új, egyedi dalok megalkotásához. A robot fejének forgatásával menő, sebességszabályozó hatásokat adhatsz az új zenéhez.

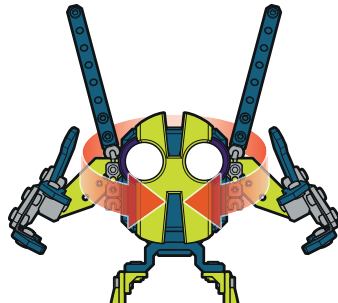
**GOMBNYOMÁSOS PROGRAMOZÁS**

Ebben az üzemmódban egyéni sétáló-forduló mozgatlansorokat hozhatsz létre a nyílombok segítségével. Ha ebben a módban beszélsz a Micronoid robothoz, felveszi a hangodat, és robothangján elismétli a szöveget.

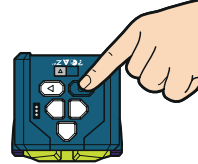
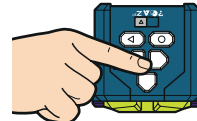
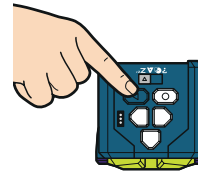
1. NYOMD LE A FELVÉTEL GOMBOT**2. NYOMD LE A NYÍLKOMBINÁCIÓT****3. NYOMD LE A VISSZAJÁTSZÁSHOZ****TIM PROGRAMOZÁS (LEARNED INTELLIGENT MOVEMENT – TANULT INTELLIGENS MOZGÁS)**

Ebben az üzemmódban a robot fejének forgatásával egyéni sétáló-forduló mozgatlansorokat vehetsz fel. Ha ebben a módban beszélsz a Micronoid robothoz, felveszi a hangodat, és robothangján elismétli a szöveget.

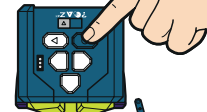
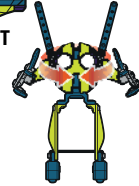
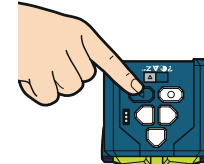
1. NYOMD LE A FELVÉTEL GOMBOT**2. FORGASD A FEJÉT****3. NYOMD LE A VISSZAJÁTSZÁSHOZ****PC-SOFTVER KAPCSOLAT**

Látogass el a www.meccano.com weboldalra a PC programozó szoftver letöltéséhez. Amint csatlakoztatod Micronoid robotodat a szoftverhez, máris végrehajthatod az egyéni sétáló-beszélő programok létrehozásához szükséges utasításokat.

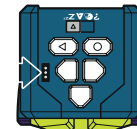

FUNȚIILE MODURILOR

MODUL ORACOL

Acest mod permite Micronoid să răspundă la întrebări cu DA sau NU. Adresați-i lui Micronoid o întrebare la care se poate răspunde cu DA sau NU și va da un răspuns sincer (fie că vă place sau nu). Vorbiți tare și clar în direcția lui.

POZIȚIA OFF

Aceasta va opri Micronoid. După ce ați terminat de jucat cu el, nu uitați să-l opriți, pentru a nu consuma bateriile.



MODUL DJ

Micronoid iubește să creeze muzică. Creați muzică cu butoanele lui Micronoid și rotiți-i capul pentru a asculta distorsiuni interesante de sunet.

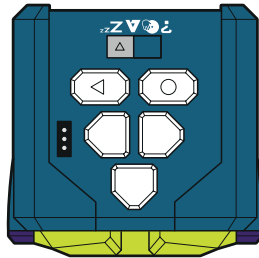

MODUL AUTONOM

Micronoid gândește singur. În acest mod, poate să chicotească, să tragă vânturi, să bolborosească, să danseze sau să cânte. Dacă în apropiere există un alt Micronoid, pot să interacționeze unul cu altul sau să danseze în sincron.

MODUL DJ

Acest mod vă permite să vă utilizați Micronoid de a crea muzică nouă. Utilizați diferitele butoane, pentru a crea noi cântece unice. Puteți roti capul pentru a adăuga efecte interesante de viteză pentru muzica pe care ați creat-o.

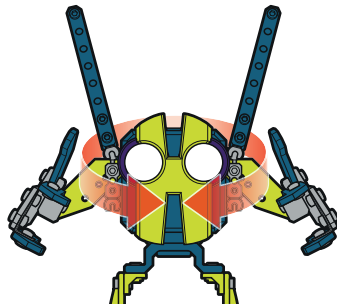

FUNȚIILE BUTOANELOR

PROGRAMARE PRIN APĂSARE BUTOANELOR

Această funcție vă permite să folosiți săgețile pentru a compune propria succesiune de mers și întors. Dacă vorbiți cu Micronoid atunci când se află în acest mod, acesta va va înregistra vocile și va repeta ce ați spus cu vocea sa de robot.

1. APĂSAȚI PE ÎNREGISTRARE



2. APĂSAȚI PE SĂGEȚI ÎN ORDINEA DORITĂ

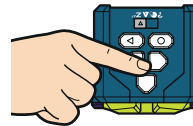

3. APĂSAȚI PENTRU REDARE

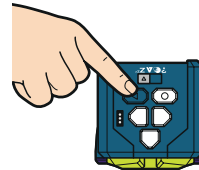

PROGRAMAREA LIM (LEARNED INTELLIGENT MOVEMENT, MIȘCARE INTELENTĂ ÎNVĂȚATĂ)

Această funcție vă permite să răsuciți capul pentru a înregistra propria succesiune de mers și întors. Dacă vorbiți cu Micronoid atunci când se află în acest mod, acesta va va înregistra vocile și va repeta ce ați spus cu vocea sa de robot.

1. APĂSAȚI PE ÎNREGISTRARE

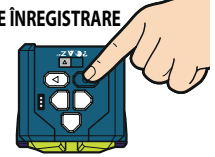

2. RĂSUCIȚI CAPUL



3. APĂSAȚI PENTRU REDARE

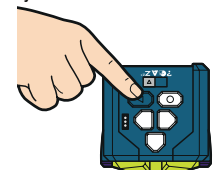

CONECTARE LA SOFTWARE DE PE PC

Accesați www.neccano.com pentru a descărca software-ul de programare pentru PC. După ce conectați Micronoid la software, puteți să urmați instrucțiunile pentru a crea programe unice de mers și vorbit.

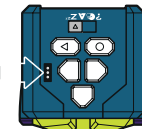



(EN) Requires 4 x 1.5 V AAA (LR03) batteries (not included). Batteries or battery packs must be recycled or disposed of properly. When this product has reached the end of its useful life it should not be disposed of with other household waste. The Waste Electrical and Electronic Equipment Regulations require it to be separately collected so that it can be treated using the best available recovery and recycling techniques. This will minimize the impact on the environment and human health from soil and water contamination by any hazardous substances, decrease the resources required to make new products and avoid using up landfill space. Please do your part by keeping this product out of the municipal waste stream! The "wheeled bin" symbol means that it should be collected as "waste electrical and electronic equipment". You can return an old product to your retailer when you buy a similar new one.



For other options, please contact your local council.

(FR) Fonctionne avec 4 piles AAA (LR03) 1,5 V (non fournies). Les piles ou les batteries doivent être correctement recyclées ou éliminées. Lorsque ce produit arrive en fin de vie, il ne doit pas être jeté avec le reste des déchets ménagers. Conformément à la directive sur les Déchets des équipements électriques et électroniques (DEEE), il doit être collecté séparément afin d'être éliminé selon les meilleures techniques de récupération et de recyclage disponibles. Cette démarche réduit les risques de pollution du sol et des eaux, et permet ainsi de minimiser l'impact de toute substance nocive sur la santé et sur l'environnement. Cela diminue également la quantité de ressources nécessaires à la fabrication de nouveaux produits, et évite la saturation des sites d'enfouissement. Veuillez apporter votre contribution en ne jetant pas ce produit avec les déchets de votre commune. Le symbole de la « poubelle sur roues » signifie que ce produit doit faire l'objet d'une collecte respectant la directive sur les Déchets des équipements électriques et électroniques (DEEE). Vous pouvez également retourner les produits en fin de vie à votre détaillant lors de l'achat d'un produit similaire neuf. Pour plus d'informations, contactez votre commune.

(ES) Requiere 4 pilas AAA (LR03) de 1,5 V (no incluidas). Las pilas o las baterías deben ser recicladas o desechadas de manera apropiada. Cuando este producto alcance el final de su vida útil, no lo deseches como residuo doméstico. La normativa exige que se recoja de forma separada para que pueda tratarse con las mejores técnicas de recuperación y reciclaje disponibles. De esta forma, se minimizará el impacto que la contaminación del suelo y el agua causada por sustancias peligrosas tiene sobre el medio ambiente y la salud humana, se reducirán los recursos necesarios para fabricar nuevos productos y se evitará la saturación de los vertederos. ¡Colabore desechando este producto de forma adecuada! El símbolo del contenedor con ruedas significa que debería recogerse como residuo de aparatos eléctricos y electrónicos. Puede devolver un producto antiguo en su establecimiento habitual cuando adquiera un producto nuevo similar. Si desea obtener más información, consulta con las autoridades locales.

(DE) Benötigt 4 x 1,5-V-Batterien AAA (LR03) (nicht enthalten). Batterien oder Akkus müssen recycelt oder ordnungsgemäß entsorgt werden. Ist das Gerät nicht mehr zu gebrauchen, darf es nicht über den Hausmüll entsorgt werden. Die Elektrogeräteverordnung sieht vor, dass das Gerät separat entsorgt wird, damit es so weit wie möglich recycelt werden kann. Dadurch lässt sich die Menge an umwelt- und gesundheitsschädlichen Substanzen, die über den Boden und das Grundwasser in den menschlichen Nahrungskreislauf gelangen könnten, minimieren sowie die für die Herstellung neuer Produkte erforderlichen Ressourcen reduzieren und Platz auf Mülldeponien sparen. Leisten Sie bitte Ihren Beitrag dazu, indem Sie das Gerät nicht über den Hausmüll entsorgen. Das Mülltrennen-Symbol bedeutet, dass das Gerät gemäß den Vorschriften für Elektro- und Elektronikgeräte entsorgt werden muss. Alte Geräte können oft beim Kauf eines neuen, ähnlichen Geräts im Einzelhandel zurückgegeben werden. Weitere Entscheidungsmöglichkeiten erfragen Sie bitte bei Ihrer Gemeindeverwaltung.

(NL) Vereist AAA (LR03) batterijen van 1,5 V (niet inbegrepen). Batterijen en accu's dienen op de juiste wijze te worden gerecycled of afgevoerd. Wanneer dit product het einde van zijn levensduur heeft bereikt, mag het niet samen met ander huishoudelijk afval worden weggegooid. Volgens de wet moet het product afzonderlijk worden ingezameld zodat het kan worden behandeld met de best beschikbare hergebruik- en recycletechnieken.

Op deze manier wordt de invloed op het milieu en de menselijke gezondheid van grond- en watervervuiling door gevaarlijke stoffen geminimaliseerd, hoewel er minder bronnen te worden gebruikt om nieuwe producten te maken en raken stortplaatsen minder snel vol. Draag je steentje bij door dit product uit de gemeentelijke afvalstroom te houden. Het afvalcontainersymbool betekent dat het product moet worden ingezameld als elektrische en elektronische afvalapparatuur. Je kunt een oud product inruilen bij de detailhandelaar wanneer je een vergelijkbaar nieuw product koopt. Neem voor andere opties contact op met de gemeente.

(IT) Richiede 4 pile AAA (LR03) da 1,5 V (non incluse). Le pile o le batterie devono essere riciclate o smaltite correttamente. Il simbolo del cassonetto barrato riportata sull'apparecchiatura indica che il prodotto alla fine della propria vita utile deve essere raccolto separatamente dagli altri rifiuti. L'utente dovrà, pertanto, conferire l'apparecchiatura integra dei componenti essenziali giunta a fine vita agli idonei centri di raccolta differenziata dei rifiuti elettronici ed elettrotecnici, oppure riconsegnarla al rivenditore al momento dell'acquisto di nuova apparecchiatura di tipo equivalente, in ragione di uno a uno. L'adeguata raccolta differenziata per l'avvio successivo dell'apparecchiatura dimessa al riciclaggio, al trattamento e allo smaltimento ambientale compatibile contribuisce ad evitare possibili effetti negativi sull'ambiente e sulla salute e favorisce il riciclo dei materiali di cui è composta l'apparecchiatura. Lo smaltimento abusivo del prodotto da parte dell'utente comporta l'applicazione delle sanzioni amministrative di cui al D.Lgs. n.152/2006 (parte 4 art.255).

(PT) Requer 4 pilhas AAA (LR03) de 1,5 V (não incluídas). As pilhas ou baterias deverão ser recicladas ou eliminadas de forma adequada. Quando este produto alcançar o fim da sua vida útil não deverá ser eliminado junto dos resíduos domésticos. Por lei, deverá ser recolhido em separado para posterior tratamento usando as melhores técnicas de recuperação e reciclagem disponíveis. Desta forma, minimiza-se o impacto no ambiente e saúde humana da contaminação do solo e água por substâncias perigosas, diminui-se os recursos necessários para fabricar novos produtos e evita-se o esgotamento do espaço em aterros sanitários. Colabore mantendo este produto fora da rede de recolha de resíduos urbanos. O símbolo de "caixote de lixo móvel" significa que o produto deverá ser recolhido como "resíduo de equipamento eléctrico e electrónico". Procure um estabelecimento que faça a coleta seletiva de material. Para outras opções, entre em contato com o seu conselho municipal.

(RU) Для работы требуются 4 элемента питания типа AAA (LR03) с напряжением 1,5 В (не входят в комплект). Элементы питания и комплекты элементов питания необходимо утилизировать надлежащим образом. По окончании срока эксплуатации не выбрасывайте игрушку вместе с бытовыми отходами. Согласно закону об утилизации электрических и электронных устройств ее необходимо утилизировать отдельным способом, с использованием наиболее подходящих технологий утилизации и переработки. Это позволит снизить негативные последствия для окружающей среды и здоровья человека, уменьшит загрязнение воды и почвы опасными веществами, а также снизит количество ресурсов, необходимых для изготовления новых игрушек и сократит объем мусора на городских свалках. Внесите свой вклад, сохранив природу. Знак с изображением перерученной корзины означает, что игрушку следует утилизировать согласно закону об утилизации электрических и электронных устройств. При покупке новой игрушки вы можете вернуть старую в магазин. Чтобы узнать о других возможных вариантах утилизации, обратитесь в местную перерабатывающую организацию.

(PL) Wymagane są 4 baterie 1,5 V AAA (LR03) (nie dołączone). Baterie lub zestawy baterii należy poddać recyklingowi lub zutylizować zgodnie z zaleceniami. Gdy skończy się okres użytkowania produktu, nie należy go utylizować wraz z odpadami domowymi. Zgodnie z wymogami dot. zużytego sprzętu elektrotechnicznego i elektronicznego (WEEE) produkt należy zbierać osobno w celu przetworzenia go z użyciem najszerszych dostępnych metod odzysku i recyklingu. Zmniejszy to negatywny wpływ na środowisko naturalne i ludzkie zdrowie poprzez zmniejszenie skażenia gleby i wód niebezpiecznymi substancjami, ograniczy ilość zasobów potrzebnych do produkcji nowych urządzeń i nie spowoduje zwiększenia przestrzeni składowania odpadów. Zadbaj o środowisko naturalne i nie usuwaj tego produktu wraz z niesortowanymi odpadami komunalnymi! Symbol przedstawiający

przekreślony „kosz na śmieci na kółkach” oznacza, że produkt należy przekazywać do punktów zbiórki „zużytego sprzętu elektrycznego i elektronicznego”. Zużyte urządzenie można przekazać sprzedawcy przy zakupie nowego produktu tego typu. Informacje o innych opcjach można uzyskać od przedstawicieli lokalnych władz.

(CZ) Vyžaduje 4 baterie typu AAA (LR03) 1,5 V (nejsou součástí balení). Baterie nebo bateriové moduly je nutné řádně recyklovat nebo zlikvidovat. Po dosažení konce užitečné životnosti by se tento produkt neměl likvidovat společně s běžným odpadem z domácnosti. Směrnicí o odpadních elektrických a elektronických zařízeních (OEEZ) vyžadují jeho oddělený sběr, aby ho bylo možné zpracovat podle nejlepších dostupných technik obnovy a recyklace. Tím se sníží dopad na životní prostředí a lidské zdraví způsobený znečištěním půdy a vody nebezpečnými látkami, sníží se množství zdrojů potřebných na výrobu nových produktů a zmenší se objem odpadu. Zajistěte, aby se tento produkt nedostal do komunálního odpadu! Symbol „pouliční“ znamená, že by se měl produkt likvidovat jako „elektrický a elektronický odpad“. Starý produkt můžete vrátit v prodejně, kde budete kupovat nový podobný produkt. Další možnosti vám sdělí místní úřad.

(SK) Vyžaduje 4 baterie typu AAA (LR03) (nie je súčasť balenia). Baterie alebo súpravy batérií sa musia správne recyklovať alebo zlikvidovať. Keď tento produkt dosiahne koniec svojej životnosti, nemal by sa likvidovať s iným odpadom z domácnosti. Predpis o odpade elektrických a elektronických zariadení vyžadujú, aby sa zbieral oddelene, aby sa mohol spracovať pomocou najlepších dostupných techník zhodnocovania a recyklácie. Minimalizuje sa tým vplyv na životné prostredie a zdravie ľudí spôsobený kontamináciou pôdy a vody akýmkoľvek nebezpečnými látkami, zníži sa tým množstvo zdrojov potrebných na výrobu nových produktov a ušetrí sa tým priestor v skládkach. Prispieť k odpade elektrických a elektronických zariadení vyžadujú, aby sa zbieral oddelene s komunálnym odpadom! Symbol „smetného koša na koleskách“ znamená, že produkt sa má likvidovať ako „odpad z elektrických a elektronických zariadení“. Starý produkt môžete vrátiť maloobchodnému predajcu, keď si kúpite podobný nový. Informácie o ďalších možnostiach vám poskytne miestny orgán samosprávy.

(HU) 4 db 1,5 V-os AAA (LR03) elem szükséges hozzá (nem tartozék). Az elemeket vagy elemcsomagokat megfelelően újra kell hasznosítani vagy ártalmatlanítani kell. Ha a termék elért a hasznos élettartama végét, ne dobjuk ki más háztartási hulladékkal. Az elektromos és elektronikus berendezések hulladékairól szóló rendelkezések előírják az elkülönített gyűjtésüket, így a kezelésük a lehető legjobb helyreállítás és újrahasznosítás technikákkal történik. Ezzel minimalizálva csökken a lehetséges veszélyes anyagok talaj- és vízszennyezés során a környezetre és az emberi egészségre gyakorolt hatása, valamint csökken az új termékek gyártásához szükséges erőforrások mennyisége, illetve elkerülhető válik a hulladéklérakó helyzetek igénybe vétele. Kérjük, óvja környezetét, és kerülje a termék kommunális hulladékgyűjtőbe történő helyezését! A „keresek kukát” szimbólum azt jelenti, hogy a begyűjtésekor ugyanúgy kell kezelni, mint az „elektromos és elektronikus berendezéséket”. Használó új termék vásárlásakor a régi terméket átadhathatja a kereskedőnek. További lehetőségekről forduljon a helyi önkormányzathoz.

(RO) Necesită 4 x baterii AAA (LR03) de 1,5 V (neincluse). Bateriile sau pachetele de baterii trebuie să fie reciclate sau eliminate în mod corect și separat. Când acest produs a ajuns la sfârșitul duratei sale de viață, acesta nu trebuie aruncat împreună cu deșeurile menajere. Reglementările privind deșeurile de echipamente electrice și electronice impun colectarea separată a acestora astfel încât să poată fi tratate cu cele mai bune tehnici de recuperare și reciclare disponibile. Astfel se va reduce la minim impactul asupra mediului și sănătății oamenilor, prin evitarea solului și apei cu substanțe periculoase, se vor reduce resursele necesare pentru produse noi și se va evita ocuparea de spațiu în gropi de gunoi. Vă rugăm să vă faceți datoria civică neînrundind acest produs împreună cu deșeurile menajere! Simbolul „coșului de gunoi cu roți” indică faptul că acest produs ar trebui să fie colectat ca „deșeu de echipamente electrice și electronice”. Puteți returna un produs vechi la magazin atunci când cumpărați unul nou similar. Pentru alte opțiuni, vă rugăm să contactați consiliul local.

BATTERY SAFETY INFORMATION: 4 x 1.5V AAA (LR03) batteries (not included). Batteries are small objects. Replacement of batteries must be done by adults. Follow the polarity (+/-) diagram in the battery compartment. Promptly remove dead batteries from the toy. Dispose of used batteries properly. Remove batteries for prolonged storage. Only batteries of the same or equivalent type as recommended are to be used. DO NOT incinerate used batteries. DO NOT dispose of batteries in fire, as batteries may explode or leak. DO NOT mix old and new batteries or types of batteries (i.e. alkaline/standard/rechargeable). Using rechargeable batteries is not recommended due to possible reduced performance. Rechargeable batteries are only to be charged under adult supervision. Replaceable-rechargeable batteries are to be removed from the toy before being charged. DO NOT recharge non-rechargeable batteries. DO NOT short-circuit the supply terminals.

INFORMATIONS DE SÉCURITÉ CONCERNANT LES PILES: Fonctionne avec 4 piles AAA (LR03) 1,5V (non fournies). Les piles sont de petits objets. Le remplacement des piles doit être effectué par un adulte. Respecter le schéma de polarité (+/-) du compartiment des piles. Retirer immédiatement toute pile usagée du jouet. Jeter correctement les piles usagées. Retirer les piles du jouet en cas d'utilisation prolongée. N'utiliser que des piles d'un même type ou d'un type équivalent à celui recommandé. NE PAS incinérer les piles usagées. NE PAS jeter les piles au feu ; elles pourraient exploser ou fuir. NE PAS mélanger des piles neuves et des piles usagées, ou des piles de types différents (ex : alcalines/standard/rechargeables). L'utilisation de piles rechargeables n'est pas recommandée en raison des baisses éventuelles de performance. Les piles rechargeables doivent être rechargées sous la surveillance d'un adulte. Retirer les piles rechargeables/remplacables du jouet avant de les recharger. NE PAS recharger des piles non rechargeables. NE PAS court-circuiter les bornes d'alimentation.

INFORMACIÓN DE SEGURIDAD SOBRE LAS PILAS: Requiere 4 pilas AAA (LR03) de 1,5V (no incluidas). Las pilas son objetos pequeños. Las pilas deben ser sustituidas por un adulto. Siga las instrucciones de polaridad (+/-) que aparecen en el compartimento de las pilas. Retirar rápidamente las pilas usadas. Las pilas usadas deben desecharse de forma adecuada. Retire las pilas si va a guardar el juguete durante un período de tiempo prolongado. Utilice únicamente pilas del tipo recomendado o de un tipo equivalente. No exponga las pilas usadas al fuego. NO desechе las pilas usadas quemándolas, ya que podrían explotar o desprender productos químicos. NO mezcle pilas nuevas y viejas, ni pilas de tipos distintos (p. ej., alcalinas, normales y recargables). No se recomienda usar pilas recargables, ya que el rendimiento puede verse afectado. Las pilas recargables solo deben cargarse bajo la supervisión de un adulto. Se deben extraer las pilas recargables del juguete antes de cargarlas. NO intente recargar pilas no recargables. NO cause cortocircuitos en las terminales de corriente.

SICHERHEITSHINWEISE ZU BATTERIEN: Benötigt 4 x 1,5-V-Batterien AAA (LR03) (nicht enthalten). Batterien sind kleine Gegenstände. Batterien müssen von Erwachsenen ausgewechselt werden. Das Polaritätsdiagramm (+/-) im Batteriefach beachten. Leere Batterien sofort aus dem Spielzeug entfernen. Verbrauchte Batterien ordnungsgemäß entsorgen. Bei längerfristiger Lagerung Batterien vorher entfernen. Nur dieselben oder gleichwertige Batterien wie empfohlen verwenden. Verbrauchte Batterien NICHT verbrennen. Batterien NICHT in Feuer entsorgen, da sie explodieren oder auslaufen könnten. Alte und neue Batterien oder verschiedene Batterietypen (z. B. Alkali/Standard/wiederaufladbar) NICHT zusammen einlegen. Von der Verwendung wiederaufladbarer Batterien ist abzuraten, da dies die Leistung beeinträchtigen könnte. Wiederaufladbare Batterien nur unter Aufsicht eines Erwachsenen laden. Austauschbare wiederaufladbare Batterien müssen vor dem Wiederaufladen aus dem Spielzeug entfernt werden. Nicht-aufladbare Batterien NICHT aufladen. Batteriepole NICHT kurzschließen.

VEILIGHEIDSGEGENSTANDEN MET BETREKKING TOT DE BATTERIJEN: Vereist AAA (LR03) batterijen van 1,5V (niet inbegrepen). Batterijen zijn kleine voorwerpen. Het vervangen van batterijen dient door volwassenen te worden gedaan. Houd je aan het polariteitsdiagram (+/-) in het batterijvak. Verwijder lege batterijen onmiddellijk uit het speelgoed. Zorg voor een milieuvriendelijke afvalverwerking van de batterijen. Verwijder de batterijen als het speelgoed voor langere tijd wordt opgeborgen. Alleen batterijen van het aanbevolen

type of een equivalent daarvan mogen worden gebruikt. Steek gebruikte batterijen NOOIT in brand. Gooi batterijen NOOIT in vuur. Hierdoor kunnen deze ontploffen of gaan lekken. Gebruik oude en nieuwe batterijen of verschillende typen batterijen (bijv. alkaline/standaard/oplaadbare) NOOIT door elkaar. Het gebruik van oplaadbare batterijen wordt afgeraden vanwege mogelijk verminderde prestaties. Oplaadbare batterijen mogen alleen onder toezicht van een volwassenen worden opgeladen. Vervangbare oplaadbare batterijen moeten uit het speelgoed worden verwijderd voordat je deze gaat opladen. Laad niet-oplaadbare batterijen NOOIT op. Veroorzaak NOOIT kortsluiting tussen de contactpunten.

INFORMAZIONI DI SICUREZZA PER LE PILE: Richiede 4 pile AAA (LR03) da 1,5 V (non incluse). Le pile sono oggetti di piccole dimensioni. Le pile devono essere sostituite da adulti. Far riferimento allo schema delle polarità (+/-) all'interno dello scomparto pile. Estrarre tempestivamente le pile scariche. Eliminare le pile scariche con la dovuta cautela. Smettere le pile se non si utilizza il prodotto per un periodo di tempo prolungato. Usare solo pile dello stesso tipo o equivalenti. NON bruciare le pile usate. NON gettare le pile nel fuoco, potrebbero esplodere o essere soggette a perdite di liquido. NON mischiare pile vecchie e nuove o tipi di pile diverse (ad esempio alcaline, standard e ricaricabili). Si sconsiglia l'utilizzo di pile ricaricabili poiché potrebbero ridurre le prestazioni. Le pile ricaricabili devono essere sempre caricate con la supervisione di un adulto. È necessario rimuovere le pile ricaricabili/sostituibili dal giocattolo prima di metterle in carica. NON ricaricare le pile non ricaricabili. NON cortocircuare i terminali delle pile.

INFORMAÇÕES DE SEGURANÇA SOBRE AS PILAS: Requer 4 pilas AAA (LR03) de 1,5 V (não incluídas). Pilhas são objetos pequenos. A troca das pilhas deve ser realizada por adultos. Siga o diagrama de polaridade (+/-) no compartimento de pilhas. Retire as pilhas vazias do brinquedo. Descarte corretamente as pilhas usadas. Retire as pilhas para armazenamento prolongado. Recomenda-se que sejam usadas apenas pilhas iguais ou similares. NÃO incinerar as pilhas usadas. NÃO jogue as pilhas no fogo, pois podem explodir ou vazar. NÃO misture pilhas novas com usadas, tampouco misture tipos de pilhas diferentes (pilhas alcalinas/ regulares/recarregáveis, por exemplo). NÃO é recomendável usar pilhas recarregáveis, pois podem reduzir o desempenho. Pilhas recarregáveis devem ser carregadas somente sob a supervisão de um adulto. As pilhas/baterias substituíveis e recarregáveis devem ser removidas do brinquedo antes da recarga. NÃO recarregue pilhas não recarregáveis. NÃO permita que ocorra curto-circuito nos terminais do produto.

ИНФОРМАЦИЯ ПО БЕЗОПАСНОМУ ОБРАЩЕНИЮ С ЭЛЕМЕНТАМИ ПИТАНИЯ: Для работы требуются 4 элемента питания типа AAA (LR03) с напряжением 1,5В (не входят в комплект). Элементы питания представляют собой миниатюрные предметы. Замену элементов питания должны выполнять взрослые. Соблюдайте полярность (+/-), указанную в отсеке элементов питания. Не оставляйте разрядившиеся элементы питания в игрушке. Утилизируйте элементы питания надлежащим образом. Извлекайте элементы питания, если игрушка не используется долгое время. Рекомендуется использовать элементы питания одного или эквивалентного типа. Не смешивайте использованные элементы питания. Не бросайте элементы питания в огонь. Это может привести к их утечке или взрыву. Не используйте новые элементы питания в сочетании с использованными или элементами питания разного типа (т.е. щелочные/обычные/перезаряжаемые). Использование перезаряжаемых элементов питания не рекомендуется. Это может ухудшить работу игрушки. Перезаряжаемые элементы питания следует заряжать только под присмотром взрослых. Перед зарядкой заряжаемых и перезаряжаемых элементов питания необходимо извлечь их из игрушки. ЗАПРЕЩАЕТСЯ заряжать неперезаряжаемые элементы питания. ИЗБЕГАЙТЕ короткого замыкания источников питания.

INFORMACJE DOTYCZĄCE BEZPIECZNEGO KORZYSTANIA Z BATERII: Wymagane są 4 baterie 1,5 V AAA (LR03) (nie dołączone). Baterie są przedmiotami o niewielkim rozmiarze. Ich wymianę muszą dokonywać osoby dorosłe. Baterie usuwać się w komorze zgodnie z oznaczeniami biegunowości (+/-). Zużyte baterie należy niezwłocznie wyjąć z zabawki. Baterie trzeba poddać prawidłowej utylizacji. W razie dłuższej przerwy w użytkowaniu baterie należy wyjąć. Konieczne jest używanie wyłącznie zatwierdzonych baterii tego samego typu lub ich zamienników. Nie sązwcać zużytych baterii. Nie wrzucać baterii do ognia, ponieważ może to

spowodować ich wybuch lub wyciek elektrolitu. Nie używać starych baterii z nowymi ani nie stosować jednocześnie różnych rodzajów baterii (np. alkalicznych ze zwykłymi lub akumulatorami). Używanie akumulatorów jest niewskazane ze względu na możliwe obniżenie wydajności. Akumulatory można ładować wyłącznie pod nadzorem osoby dorosłej. Wymienne akumulatory przed ładowaniem należy wyjąć z zabawki. Nie ładować baterii do jednorazowego użytku. Nie dopuszczaj do zwarcia styków baterii.

BATERIE – BEZPEČNOSTNÍ INFORMACE: Vyžaduje 4 baterie typu AAA (LR03) 1,5V (nejsou součástí balení). Baterie jsou drobné předměty. Výměnu baterií musí provádět dospělá osoba. Řídte se schématem polarit (+/-) v oddílu pro baterie. Vybité baterie okamžitě vyndejte z hračky. Použité baterie řádně zlikvidujte. Při delším skladování vyndejte baterie. Doporučujeme používat pouze baterie stejného nebo rovnocenného typu. Použité baterie NEPALTE. Baterie NELIKVIDUJTE v ohni, protože baterie mohou vybuchnout nebo vytečt. NEPOUŽÍVEJTE ZÁROVEN staré a nové baterie ani různé typy baterií (např. alkalické, standardní a dobijecí baterie). Použití dobijecích baterií není doporučeno, protože může být příčinou nižšího výkonu. Dobijecí baterie musejí být dobijeny pod dohledem dospělého. Před dobijením je nutné vyměnitelné dobijecí baterie z hračky vyjmout. Nedobijecí baterie NEDOBÍJEJTE. NEZKRATUJTE svorky napájení.

BEZPEČNOSTNÍ INFORMÁCIE SÚVISIACE S BATERIAMI: Vyžaduje 4 baterie typu AAA (LR03) (nie je súčasťou balenia). Batérie sú malé súčasti. Výmennu batérií musí vykonať dospelá osoba. Postupujte podľa diagramu polarit (+/-) v priestore pre batérie. Vybité batérie urýchlene odstráňte z hračky. Použité batérie správne zlikvidujte. Pri dlhodobom skladovaní vyberte batérie. Používajte sa majú len batérie rovnakého alebo rovnocenného typu, ako sú odporúčané batérie. NESPALUJTE použité batérie. Batérie NEHÁDŽTE do ohňa, keďže môžu vybuchnúť alebo vytečt. NEPOUŽÍVAJTE SÚČASNE staré a nové batérie ani rôzne typy batérií (t. j. alkalické/standardné/nabíjateľné batérie). Neodporúča sa používať nabíjateľné batérie, pretože môže dôjsť k zníženiu výkonu. Nabíjateľné batérie sa majú nabíjať len pod dohľadom dospelého. Vyberateľné nabíjateľné batérie treba pred nabíjaním vybrať z hračky. NEVNUBÁJTE nenabíjateľné batérie. NESPOSOBUJTE skrat na napájajúcich koncoch.

ELEMENKEL KAPCSOLATOS BIZTONSÁGI ELŐÍRÁSOK: 4 db 1,5 V-os AAA (LR03) elem szükséges hozzá (nem tartozék). Az elemek apró tárgyak. Az elemek cseréjét felnőttek végezzék. Ügyeljen az elemtáron látható polaritási (+/-) ábrára. Haladéktalanul távolítsa el a tönkrement elemeket a játékból. Ártalmatlanítsa megfelelően a használt elemeket. Hosszas tárolás esetén távolítsa el az elemeket. Kizárólag azonos, vagy a javasolt típusal egyenértékű elemeket használjon. NE égesse el a használt elemeket. NE dobja az elemeket tűzbe, mivel azok felrobbanhatnak vagy szivároghatnak. NE használjon régi és új, vagy különböző típusú elemeket egyszerre (pl. alkali/normál/újratölthető elem). Nem ajánlott újratölthető elemeket használni az esetleges fellépő csökkent teljesítmény miatt. Az újratölthető elemeket csak felnőtt felügyelete mellett szabad tölteni. A cserélhető-újratölthető elemeket el kell távolítani a játékból a töltés előtt. NE töltse fel a nem újratölthető elemeket. NE zárja rövidre a tápegység érintkezőit.

INFORMAȚII PRIVIND SIGURANȚA PENTRU BATERII: Necesită 4 baterii AAA (LR03) de 1,5V (neincluse). Bateriile sunt obiecte mici. Înlocuirea bateriilor trebuie să fie efectuată de adulți. Respectați marjele privind polaritatea (+/-) din compartimentul bateriilor. Înlocuiți imediat bateriile descărcate din jucărie. Eliminați bateriile uzate în mod corect și responsabil. Scoateți bateriile înainte unei perioade prelungite de depozitare. Trebuie să fie utilizate numai baterii de același tip sau de un tip echivalent cu cel recomandat. NU ardeți bateriile uzate. NU aruncați bateriile în foc, deoarece acestea pot exploda sau lihidui din ele se poate scurge. NU utilizați concomitent baterii vechi și noi sau tipuri diferite de baterii (adică alcaline/standard/reîncărcabile). NU este recomandată utilizarea de baterii reîncărcabile, deoarece este posibilă reducerea performanțelor. Bateriile reîncărcabile trebuie încărcate exclusiv sub supravegherea unui adult. Bateriile reîncărcabile, care pot fi încălucite, trebuie scoase din jucărie înainte de încărcare. NU reîncărcați bateriile nereîncărcabile. NU scurcircuitați bornele de alimentare.

(EN) Remove all packaging before use. Retain this information, addresses and phone numbers for future reference. Content may vary from pictures. Meccano reserves the right to discontinue the website www.meccano.com at any time. An adult should periodically check this toy to ensure no damage or hazards exist, if so, remove from use. Children should be supervised during play.

(FR) Retirer tout l'emballage avant utilisation. Conserver les informations, adresses et numéros de téléphone pour consultation ultérieure. Le contenu peut différer des images. Meccano se réserve le droit de supprimer le site Internet www.meccano.com à tout moment. Un adulte doit régulièrement examiner ce jouet afin de s'assurer qu'il ne présente pas de dommage ni de risque. En cas de problème, ne plus l'utiliser. Les enfants doivent être surveillés lorsqu'ils jouent.

(ES) Retire todo el embalaje antes de utilizar el producto. Conserve toda la información, las direcciones y los números de teléfono para futuras referencias. El contenido del paquete puede no corresponder con las imágenes. Meccano se reserva el derecho a suspender el sitio web www.meccano.com en cualquier momento. Un adulto debe revisar de forma periódica el juguete para asegurarse de que no supone un riesgo para el niño; si así fuera el caso, interrumpa su uso. Supervise a los niños mientras juegan con el producto.

(DE) Entfernen Sie vor der Benutzung sämtliche Verpackungsmaterialien. Alle Informationen, Adressen und Telefonnummern bitte für mögliche Rückfragen aufbewahren. Der Packungsinhalt kann von den Bildern abweichen. Meccano behält sich das Recht vor, den Betrieb der Website www.meccano.com jederzeit einzustellen. Ein Erwachsener sollte regelmäßig sicherstellen, dass das Spielzeug keine Gefahr darstellt, und es gegebenenfalls entfernen. Kinder sollten beim Spielen beaufsichtigt werden.

(NL) Verwijder de verpakking voor gebruik. Bewaar deze informatie, adressen en telefoonnummers voor toekomstig gebruik. Inhoud kan afwijken van illustraties. Meccano behoudt zich het recht voor de website www.meccano.com wanneer gewenst buiten gebruik te stellen. Een volwassene dient dit speelgoed regelmatig te controleren. In geval van schade of gevaren het speelgoed niet meer gebruiken. Houd toezicht als kinderen spelen.

(IT) Rimuovere l'imballo prima dell'uso. Conservare informazioni, indirizzi e numeri di telefono per riferimento futuro. Il prodotto potrebbe essere differente dalle immagini. Meccano si riserva il diritto di rimuovere il sito www.meccano.com in qualsiasi momento. Il giocattolo deve essere periodicamente controllato da un adulto per prevenire eventuali danni o rischi; in caso di danno, sospendere l'uso. I bambini devono essere sorvegliati durante il gioco.

(PT) Remova totalmente a embalagem antes de utilizar. Guarde todos os endereços, números de telefone e demais informações para consulta e referência. O conteúdo poderá ser diferente das ilustrações. A Meccano reserva-se o direito de descontinuar o site www.meccano.com a qualquer altura. Um adulto deve verificar o brinquedo periodicamente para garantir que não há danos ou riscos. Se houver, é necessário que o brinquedo seja retirado de uso. As crianças devem ser supervisionadas enquanto brincam.

(RU) Снимите все упаковочные материалы перед использованием. Запишите указанные на упаковке адреса и номера телефонов, чтобы у вас была возможность связаться с нами. Содержимое упаковки может отличаться от иллюстраций. Компания Meccano оставляет за собой право прекратить использование сайта www.meccano.com в любое время. Взрослым следует время от времени проверять игру и следить за тем, чтобы она не была сломана и не представляла опасности для ребенка. В противном случае ее не следует использовать. Во время игры дети должны находиться под присмотром.

(PL) Przed użyciem wyjąć zabawkę z opakowania. Zachować niniejsze informacje, adresy i numery telefonów na wypadek, gdyby były potrzebne w przyszłości. Zawartość opakowania może różnić się od zabawki przedstawionej na obrazkach. Firma Meccano zastrzega sobie prawo do zaprzestania korzystania z witryny www.meccano.com w dowolnym momencie. Osoba dorosła powinna regularnie sprawdzać zabawkę pod kątem uszkodzeń oraz zagrożeń. Jeśli takowe wystąpią, należy zaprzestać używania zabawki. Dzieci nie powinny bawić się bez nadzoru.

(CZ) Před použitím odstraňte veškeré balící materiály. Uložte si tyto informace, adresy a telefonní čísla pro budoucí použití. Obsah se může lišit od obrázků. Společnost Meccano si vyhrazuje právo kdykoli ukončit web www.meccano.com. Dospělá osoba by měla pravidelně kontrolovat, zda hračka není poškozená nebo zda nepředstavuje nebezpečí. Pokud ano, hračku vyhodte. Během hry nenechávejte děti bez dozoru.

(SK) Pred použitím odstráňte všetok obalový materiál. Tieto informácie, adresy a telefónne čísla si uchovajte na ďalšie použitie. Obsah sa môže líšiť od zobrazenia. Spoločnosť Meccano si vyhradzuje právo kedykoľvek ukončiť používanie webovej lokality www.meccano.com. Túto hračku musí pravidelne kontrolovať dospelá osoba, aby sa uistila, že nedošlo k jej poškodeniu a že nehrozí žiadne nebezpečenstvo. Ak áno, ukončíte jej používanie. Deti nesmú byť pri hre bez dozoru.

(HU) Használat előtt távolítsd el minden csomagolóanyagot. A tudnivalókat, a címet és a telefonszámot őrizze meg későbbi használatra. A csomag tartalma eltérhet a képen látottaktól. A Meccano fenntartja magának a jogot, hogy bármikor felfüggeszse a www.meccano.com weboldalt használatát. A felnőtteknek rendszeresen ellenőrizniük kell, hogy a játékon nincs-e sérülés, illetve nem jelent-e veszélyforrást. Ha igen, ki kell vonni a használatból. A gyermekek játék közben felügyeletet igényelnek.

(RO) Îndepărtați toate ambalajele înainte de utilizare. Păstrați aceste informații, adresele și numerele de telefon pentru consultare ulterioară. Conținutul poate fi diferit de imaginea din fotografii. Meccano își rezervă dreptul de a întrerupe utilizarea site-ului www.meccano.com în orice moment. Această jucărie trebuie verificată periodic de un adult pentru a se asigura că nu există nicio deteriorare sau niciun pericol; dacă există, scoateți jucăria din uz. Copiii trebuie supravegheați în timp ce se joacă.

- ⚠ Warning: CHOKING HAZARD – Small parts.
- ⚠ Attention ! DANGER D'ÉTOUFFEMENT – Contient de petits éléments.
- ⚠ Advertencia: PELIGRO DE ASFIXIA – Contiene piezas pequeñas. No conveniente para niños menores de 3 años.
- ⚠ Achtung: ERSTICKUNGSGEFAHR – Kleinteile.
- ⚠ Waarschuiving: VERSTIKKINGSGEVAAR – Kleine onderdelen.
- ⚠ Attenzione: RISCHIO DI SOFFOCAMENTO – Pezzi piccoli.
- ⚠ Aviso: PERIGO DE ASFIXIA – Peças pequenas.
- ⚠ Осторожно! ОПАСНОСТЬ УДУШЬЯ – Мелкие детали.
- ⚠ Uwaga! NIEBEZPIECZENSTWO ZADŁAWIENIA – Drobnie elementy.
- ⚠ Upozornění: NEBEZPEČÍ UDUSENÍ – Obsahuje malé části.
- ⚠ Varovanie: NEBEZPEČENSTVO UDUSENIA – Obsahuje malé predmety.
- ⚠ Figyelem! FULLADÁSVESZÉLY – Apró alkatrészek.
- ⚠ Avertisment: PERICOL DE ASFIXIERE – Piese mici.



TM & © 2017 MECCANO for packaging, instructions and models built with this set. © MECCANO is an exclusive trademark of MECCANO. Spin Master logo is a trademark of Spin Master Ltd. All rights reserved. / TM & © 2017 MECCANO pour l'emballage, les notices et modèles de ce coffret. © MECCANO est une marque de commerce exclusive de MECCANO. Le logo de Spin Master est une marque de commerce de Spin Master Ltd. Tous droits réservés.

Meets CPSC Safety Requirements.

Conforme aux exigences de sécurité de la CPSC.

Cumple con las normas de seguridad de la CPSC.

SPIN MASTER LTD., 450 FRONT STREET WEST, TORONTO, ON M5V 1B6 CANADA.
Imported into EU by/Importé dans l'UE par / SPIN MASTER INTERNATIONAL, S.A.R.L.,
20 RUE DES PEUPLIERS, L-2328, LUXEMBOURG

Spin Master Inc., PMB#10053, 300 International Drive, Suite 100, Williamsville, NY 14221.
www.spinmaster.com

Made in China / Fabriqué en Chine / Hecho en China

T91840_0001_20092620_GML_BK_R1 (MEC_Magna_CN)



UK – 0800 206 1191, serviceuk@spinmaster.com
IRELAND – 1800 992 249
FRANCE – 0800 909 150, servicefr@spinmaster.com
DEUTSCHLAND – 0800 0101 0222, Kundenservice@spinmaster.com
SCHWEIZ – 0800 561 350 • ÖSTERREICH – 0800 297 267
NEDERLAND – 0800 022 3683, klantenservice@spinmaster.com
BELGIË/BELGIQUE – 0800 77 688 • LUXEMBOURG – 800 2 8044

NORTH AMERICA • AMÉRIQUE DU NORD 1-800-622-8339, CUSTOMERCARE@SPINMASTER.COM

ITALIA – 800 788 532, servizio@spinmaster.com
MÉXICO – 55 4160 7947, servicio@spinmaster.com
POLSKA – 800080238, poland@spinmaster.com
ČESKÁ REPUBLIKA – 800550530, czechrepublic@spinmaster.com
SLOVENSKO – 0800232800, slovakia@spinmaster.com
MAGYARORSZÁG – 080 100 052, hungary@spinmaster.com
ROMÂNIA – 0800400015, romania@spinmaster.com

WWW.SPINMASTER.COM